



**DEN DANSKE** *Stjerne*

NR. 9  
SEPTEMBER 1963  
112. ÅRG.

# DEN *danske* STJERNE

Organ for JESU KRISTI KIRKE AF SIDSTE DAGES HELLIGE

Nr. 9

SEPTEMBER 1963

112. ÅRG.

Indhold:

Fra missionens præsidentskab .....	247
Ny missionspræsident i den danske mission ....	249
Præsident David O. McKay fylder 90 år .....	250
Månedens spørgsmål .....	252
Tempelrejsen 1964 .....	253
Det stod i STJERNEN for 100 Aar siden .....	254
Tempelrejsen 1963 .....	255
Genealogisk Forening .....	257
Kronet med herlighed .....	Midtersiderne
Kvindelig Hjelpeforening .....	259
G.U.F.-Stævnet .....	261
Hvad andre skriver om os .....	263
Søndagsskolen .....	264
Præstedømmet .....	266
Kredslærerindernes Budskab .....	267
Kredslærernes Budskab .....	268
Personlige nyheder .....	269

**Den danske Stjerne** udkommer den 1. i hver måned og abonnementsprisen (incl. porto) er i Danmark kr. 13,00 pr. halvår, kr. 25,00 for et helt år, i udlandet \$ 3,00 pr. halvår, \$ 5,00 for et helt år. I løssalg kr. 2,50 pr. nummer.

Betaling kan i Danmark ske gennem postgiro 333,38 til

**Church of Jesus Christ of Latter-day Saints**, Priorvej 12, København F. Telefon 01-342455

Levi B. Thorup, missionspræsident, ansvarh. redaktør

Mary W. Kaiser, redaktør

Annoncer: Jørgen W. Schmidt



#### Kære søskende!

Den 5. august 1959 sad søster Thorup og jeg i Præsident David O. McKays kontor og blev interviewet, og den følgende dag blev vi, efter godkendelse fra hans rådgivere, kaldet til at præsidere over den danske mission. Det var en spændende oplevelse, en, som vi aldrig vil glemme. De næste par uger var fyldt med sindsbevægelse og spænding — en forretning lukkes, et hjem sælges eller udlejes, møbler anbringes, alle regninger og forpligtelser betales, en bil sælges, lægeundersøgelser, vaccinationer, køb af tøj, bagage og andre fornødenheder, afskedselskaber og -besøg, deltagelse i det første Missionspræsident-Seminar, børn tages ud af skolen. Alle disse ting holdt os travlt beskæftiget, og spændingen ved det altsammen var en sjældent oplevelse. Men først den 12. oktober 1959, da Guds Profet, sammen med sine to rådgivere, lagde deres hænder på vort hoved og beskikkede os til dette store kald, begyndte vi rigtigt at blive klar over storheden i det kald, som vi havde modtaget.

Som med alle kaldelser fra Gud var dette et kald til at tjene. Et kald til i kærlighed og retfærdighed at tjene Kirkens medlemmer i Danmark i det, de havde behov for, et kald til lydigt at tjene efter de direktiver, som bestandigt ville komme fra Guds Profet, et kald til at være fader og moder, åndeligt og timeligt, rådgivere for en vidunderlig og stor gruppe udvalgte unge mænd og kvinder, vore missio-

nærer, et kald til at påtage sig ansvaret for at bringe Jesu Kristi kostelige evangelium ud til så mange af Guds børn, som ville lytte og tage imod det, thi missionspræsidenten har ansvaret for frelsen og advarselsrosten til hvert menneske i Danmark, et kald til at være ansvarlig for nye medlemmers fuld-stændiggørelse, re-aktivering af passive medlemmer, opøvelsen til lederskab, Kirkens vækst og organisation, undervisning i de rette fremgangsmåder, bevarelsen af Kirkens standarder, undervisning og korrekt fortolkning af Kirkens lærdomme og mange andre vigtige pligter.

Til at hjælpe os i dette store ansvar har vi fået tildelt flere missionærer end nogen anden dansk missionspræsident til dato har haft under sin administration. Vi har kaldt en hær af andre tjenere — missionsledere, distriktsledere, grensledere og præstedømmets ledere. Til hver eneste af dem, som har tjent i en eller anden stilling i Kirken under vor ledelse, vil vi gerne udtrykke vor inderligste og dybtfølte tak og påskønnelse, thi uden deres loyale støtte og uselviske tjeneste kunne vi aldrig have nået den vidunderlige vækst og de resultater, som er blevet nået.

Da vor efterfølger ankommer tidligt i september, hører vort kald op, og der vil så kun være tilbage den tid, det tager at rejse hjem, og et møde med Profeten for at give ham en beretning om vor for-

valtning under vort ophold i Danmark. Søster Thorup og jeg føler, at hver missionær, hver funktionær, hver lærer og hvert medlem er en vigtig del af den rapport, vi vil få det privilegium at aflægge, og vi føler derfor, at De alle bør have det privilegium at vide, hvilken slags rapport vi vil give, og vi vil derfor benytte denne lejlighed til at give vore medlemmer og medarbejdere følgende rapport om vor forvaltning:

Vi har arbejdet med 395 fuldtids-missionærer. 1152 er blevet døbt ind i Kirken fra 1. november 1959 til 1. september 1963, flere end i de foregående 8 år tilsammen.

Kirkens medlemstal er blevet forøget fra 2373 til 3677 (i disse tal er fratrukket døde, emigrerede og udelukkede).

Vi har nu i Danmark det største antal medlemmer, som vi har haft i missionshistorie. Det nærmeste vi har haft, var i 1861, da der var 3469 medlemmer.

Ægtemænd og hustruer, der er blevet beseglet i Templet, er forøget fra 7 par i 1960 til 22 par i 1963, ialt er et samlet antal på 59 par blevet beseglet i de 4 år. Det antal medlemmer, der har været i Templet for første gang, er forøget fra 31 i 1960 til 59 i 1963, med et samlet antal på 184 i løbet af de 4 år.

Endowments for de døde er forøget fra 632 i 1960 til 1220 i løbet af de første 8 måneder af 1963, med et samlet antal på 3390 i de 4 år.

Alle missions- og distriktsstillinger har været besat med lokale søskende, og grenstillinger har med kun 4 undtagelser været besat med lokale søskende.

5 små distrikter er blevet forandret til 2 aktive, velorganiserede distrikter for at nærme sig den udvikling, der er nødvendig for at blive Zions stave. Fuldt organiserede distriktspræsidentskaber og sekretærer har erstattet en distriktspræsident. Distriktsråd, distriktspræsidentskaber for hjælpeorganisationerne og distriktsbestyrelser er blevet organiseret.

Antallet af distriktsledere er forøget fra 5 i 1959 til 71 på nuværende tidspunkt. Selvstændige grene med grenspræsidentskaber og afhængige grene med præsiderende ældster og søndagsskoler med en forstander eller en missionær som leder er blevet organiseret i overensstemmelse med Kirkens organisation i stedet for uorganiserede grene, der er blevet startet usæst antallet af medlemmer, ledere etc.

Stærke, selvstændige grene er forøget fra 15 til 20 med 4 afhængige grene og 9 søndagsskoler.

Hvor der var 3 afhængige grene på Sjælland i slutningen af 1950, er der nu 7. Antallet af bærere af det melkisedekke præstedømme er blevet fordoblet. Af de nuværende 244 ældster har jeg haft det store privilegium at ordinere 124.

Grens- og distriktsbudgetter er blevet oprettet, og med kun en eller to undtagelser har hver gren betalt deres fulde budgetandel.

Medens Kirkens medlemstal er forøget med omkring 55 %, er tiendebetalingen forøget med 200 %, og hvis tiendebetalingen fortsætter, som den har gjort det i 1963, vil den danske mission kunne stå på egne ben i år.

Fasteoffer er forøget væsentligt, men den hjælp, der er ydet, er også forøget, og for øjeblikket har missionen et temmeligt stort underskud på fasteofferkontoen, hvad vi håber hurtigt kan blive ulignet ved en forøgelse af trofast fasteofferbetaling.

Et nyt byggeprogram er blevet påbegyndt, og mange grene har med stor succes fuldført projekter, hvor de har betalt hele den grensandel, der kræves, ved deres eget uselviske arbejde.

11 smukke byggegrunde, store nok til komplette kirkebygninger, parkeringsplads, sportsplader, klasseværelser etc. er blevet købt på steder, hvor Kirkens vækst har berettiget sådanne køb.

Et smukt nyt missionshjem og missionskontor er indrettet, hvorved der er skaffet flere lokaler til kirke- og grenformål på Priorvej 12.

Det første spadestik er blevet taget til en smuk, ny kirke i København, og denne bygning vil utvivlsomt komme til at huse den første Stav i Danmark.

5 vidunderlige byggecommissionærer er blevet kaldet og indsat og er i fuld gang med arbejdet til gavn for Guds Riges vækst.

En oversættelses-afdeling er blevet oprettet, og omkring 45 bøger, lektiehefter, håndbøger etc., er blevet oversat og gjort tilgængelige for organisationerne for at fremme den personlige udvikling og Kirkens vækst, tilligemed mange andre nyttige materialer.

Usandheder om Kirken er blevet erstattet med sandheder i tre bøger om religion, som er blevet udgivet, og en meget gunstig artikel i en skolegeografibog er blevet trykt.

Musikken ved distriktskonferencerne, lige fra Syngende Modres Kor til distriktskorene, er forbedret vidunderligt. Road Shows er blevet startet og er blevet bedre og bedre, og Musik-Festival ved G.U.F.-Stævnerne er nu en strålende begivenhed.

For denne vældige vækst og fremgang vil vi gerne takke jer alle for jeres kærlighed og støtte, og vi takker vor Fader i himlen for Hans guddommelige hjælp, inspiration og stadige velsignelser.

Vi vil gerne takke vor Fader i himlen og Kirkens Første Præsidentskab for det vidunderlige privilegium, vi har haft. Vi vil gerne udtrykke vor tak for det privilegium at lære at elske Danmark endnu mere, end vi altid har elsket det, for det privilegium at lære jer at kende og arbejde sammen med jer, I vidunderlige folk i Kirken, den støtte vi har fået fra en stor gruppe indviede missionærer, og for den respekt og det venskab, som er blevet vist os fra regeringens side og fra de forretningsfolk, som vi har haft forbindelse med.

Vi efterlader hos jer alle en del af vort hjerte og en oprigtig kærlighed. Vi vender hjem, men vort hjerte, vort sind og vor interesse vil altid være med Danmark og den danske mission.

Modtag derfor vor kærlighed, vor tak og vor påskønnelse, og må Herrens Ånd og Evangeliets Ånd fylde jeres hjertes og jeres hjem, og må Herren velsigne jer alle og dette yndige land, så Hans Kirke

og Rige kan få endnu større fremgang og bringe sine velsignelser til et endnu større antal mennesker, og må vi være velsignet med at få det privilegium at møde jer igen.

Med kærlig hilsen  
Præsident *Levi B. Thorup*  
Søster *Florence B. Thorup*  
*Burgess, Bryce og Ronda*



## Ny Missionspræsident i den danske mission

Som ny missionspræsident i den danske mission, efterfølgende præsident Levi B. Thorup, som har præsideret over missionen siden november 1959, er kaldet *R. Earl Sorensen* fra Lewiston, Utah. Præsident Sorensen vil ankomme til Danmark i begyndelsen af september.

R. Earl Sorensen vil være kendt af mange søskende fra sin missionærtid i Danmark i årene 1937 til 1939. Han var blandt de missionærer, der i september 1939 blev kaldt hjem til Amerika på grund af krigen.

R. Earl Sorensen er født den 29. juli 1917 som søn af Earl R. og Florence Toft Sorensen, og har tjent som 2. rådgiver i biskoprådet i Twinn Falls 4. Ward. Før den tid har han været medlem af stave's søndagsskoleforstanderskab, søndagsskoleforstander i wardet, medlem af højrådet og grenspræsident.

Præsident Sorensen er gift med *Ingrid Nielsen Andersen*, som også har været missionær i den danske mission i 1939 samtidig med sin tvillingebroder Ingar Nielsen Andersen.

Præsidentparret har fire børn, og vi byder familien hjertelig velkommen til Danmark!

# Præsident David O. McKay

## FYLDER 90 ÅR

Den 8. september fylder Præsident David O. McKay 90 år, og i den anledning bringer vi følgende hyldest, skrevet af A. Hamer Reiser, samtidig med, at vi på missionens vegne sender Præsident McKay vore hjerteligste hilsener og lykønskninger.

## EN HYLDEST TIL PRÆSIDENT DAVID O. MCKAY

af A. Hamer Reiser

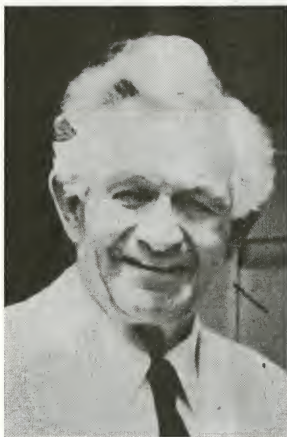

lige måde, hvorpå den indflydelse hans personlighed har, kommer til folks bevidsthed. Jeg har lagt mærke til dette i hans holdning overfor børn og hans omgang med dem. Ved grundstensnedlæggelsen i Newchapel i England i sommeren 1953 bad en lille pige om hans autograf. Hun fulgte ham ikke hen til bordet, hvor han kunne skrive for hende. Hun forsvandt i mængden. Han følte sig utilpas i flere timer, fordi han var bange for, at han havde skuffet et lille barn. Slutningen på historien var lykkelig, da hun kom med sin fader og moder til missionspræsidentens hjem i London. Hendes fader, oberst Tueller, havde arrangeret Præsident og Søster McKays deltagelse i Dronningens garden party i Buckingham Palace og kom for at give Præsidenten underretning herom. Da Rozanne blev forestillet igen for Præsidenten, sagde hun: »Jeg har allerede truffet Præsident McKay i Newchapel. Jeg bad om hans autograf.« »Og fik du den?« spurgte Præsidenten. »Nej«, sagde Rozanne. »Fader syntes ikke, jeg skulle gøre Dem ulejlighed.«

Siden 1906, da David O. McKay i en alder af toogtredivé år blev kaldet til at være et »særligt vidne« for vor Herre Jesus Kristus, har hans anledninger til at være et eksempel på »den fuldendte gentleman« været verdensomspændende.

I de syvoghalvtredsindstyve år af hans indviede karriere har utallige tusinder følt indflydelsen fra hans eksempel og hans forskrifter. Denne indflydelse lægger man mærke til ud fra den måde, hans personlighed, hans ord og hans rolige magtfulde væsen giver sig udtryk.

Jeg lægger mærke til en lignende egenskab hos hans børn, som i adfærd er »i hans billede« og i deres usædvanlige moders billede. De har den samme egenskab af rolig værdighed og optræden.

Betagende for mig er den lette, natur-

»Spurgte jeg dig, om du troede jeg kunne skrive?« »Ja«, sagde hun, »og jeg sagde, at det troede jeg De kunne.« »Så kan jeg måske give dig den nu?« spurgte Præsidenten. »Ja, tak, hvis De vil«, svarede Rozanne. Og hun var en meget glad lille pige, og han en meget lettet Præsident.

Han havde bevaret troen hos et lille barn. »At bevare troen« er et af hans hovedprincipper.

Et andet træk er hans medfødte omsorg for andre folk. Dette viser sig på utallige måder. Jeg lagde mærke til en af dem, da han troede han havde tabt sin smukke rubinring, en gave til ham fra Søster McKay. Vi var på vej med fly fra Lissabon til Syd-Afrika. Han savnede den, da vi forlod Lissabon. En

tiltalende stewardesse i lufthavnen tilbød at sørge for en grundig eftersøgning på hotellet i Lissabon og i lufthavnen og skrive til os om resultatet. En morgen i Johannesburg, da Præsidenten kom ned i hotellets hall, smilede han munter. Han fortalte mig, at han havde fundet sin ring og bad mig om straks at skrive til stewardessen i Lissabon for at spare hende for yderligere besvær for hans skyld.

På utallige andre måder har hans ædle karakteregenskaber givet sig udtryk. Jeg husker, da vi rejste fra London nordpå til Skotland, da han i 1953 besøgte sin faders fødested i Janetstown i nærheden af Thurso. Og atter i 1958, da han arrangerede, at hans søster Jeanette (Mrs. Morrell) kunne rejse til deres moders, Jeanette Evans', fødested i Plas Helygen, Clwydd de fagwar, Cefn Goed, i nærheden af Merthyr Tydfil, Syd-Wales.

I sandhed, denne karakteregenskab er lige så konstant og naturligt hos ham som det at trække vejret.

Også hans viljelive har en altomfattende kvalitet og omfang. Uden tvivl er dette blevet næret ved det store omfang og den udstrækning, hans forbindelser og rejser har haft. Siden han blev kaldet som apostel, har han rejst ud til de fjerneste hjørner af Kirken og overalt i de organiserede stave. Hans pligter som Generalforsender for Deseret Søndagsskoles Unionsbestyrelse bragte ham i nær forbindelse med voksne, unge og børn, i søndagsskoler, ved stævner og ved konferencer. Under sin verdensrejse, hvor ældste Hugh J. Cannon ledsagede ham, traf han tusinder af sidste dages hellige i Kirkens fjerne og nære missioner. Hans erindring om mange af dem og af de steder, som han og broder Cannon rejste til, er klar og skarp selv efter alle disse år.

Som Præsident for Kirken har han truffet folk i Kirken over hele verden i deres egne lande, i U.S.A., i Europa, Sydafrika, Sydamerika og på øerne i Stillehavet.

Disse titusinder opretholder ham som Profet, Seer og Åbenbarer og holder sig til hans eksempel og hans ord som inspirerede. Han er højtaget for sin ædle karakter. Han er beundret for sin personlige optræden og takt. Hans persons, hans tales og hans tanks renhed charmerer alle, som træffer ham. Folk går fra hans nærhed med en følelse, som om de havde været i kirke.

Hans humoristiske sans på rette sted glæder alle, som har lejlighed til at nyde den. Han er usædvanlig hurtigopfattende og årvågen. Hans interesser er vidtspændende og varierede. Hans kærlighed til dyr og alle andre levende væsener er lige så naturlig og spontan som hans hengivenhed for mennesker.

Jeg husker hans skuffelse, da det stramme program ikke tillod ham at tage til Krüger Nationalpark i Sydafrika. Jeg troede, at jeg delvis kunne lindre hans skuffelse ved at forære ham et eksemplar af en smuk bog *Animals of Africa* (Afrikas dyr), som jeg købte i en boghandel i Johannesburg.

Senere rejste vi til »verdens ende« for at se Kap det Gode Håb og rejse gennem jagtreservatet der. Jeg vil længe huske hans interesse i at komme ud af bilen og få os til at ledsage sig ind i »bushen« for at se, om vi kunne jage nogle bavianer op. Skønt det ikke lykkedes os, blev hans interesse belønnet, da vi traf en »familie«, ledet af



Præsident McKay i Kastrup Lufthavn den 14. juni 1952

en barsk, gammel bedstefar-bavian, som havde sat sig på »køleren« (motorhjelmen) af en besøgendes Buick, mens mødrene, »ungerne« og de bekyrmede fædre i »familien« spurtede rundt på vejen og sværmede over vognen. De så ind ad vinduerne i bilen til os, tilsyneladende med den samme nysgerrighed, som vi så på dem.

Han og Søster McKay er de bedste rejsende, der findes. De rejser og slapper af, er hensynsfulde overfor andre, udstrålende omsorg, og rede til enhver eventualitet. Dette kommer af lang erfaring og også af en livslang personlig disciplin og selvkontrol. Jeg husker, da vi forlod Johannesburg for at vende tilbage til Dakar i Vestafrika. Det var min pligt at drage omsorg for rejse-dokumenterne, passene, sundhedsattester, billetter og reservationer. Jeg havde forlagt nogle af disse papirer, og jeg stod og fumblede utålmodigt og opihidset for at lede efter dem, medens maskinen ventede. Præsidenten så på mig, klukkede og sagde: »Du er nervøs, ikke?« Jeg indrømmede, at jeg var det, men han var det ikke. Hans ro beroligede mig og gjorde mig i stand til at gribe noget af hans ligevægt og at »falde ned«.

Hans forbindelser har bragt mange berømtheder ind i hans liv. Han har truffet kongelige og andre højstående personer. Hvad deres arv eller aner end har været, tror jeg de alle har akcepteret ham som deres ligemand. Jeg

husker for mange år siden, da jeg i nogle få timer var vært for en fremtrædende gæst fra New England, en professor ved Harvard Universitet, medlem af en fremtrædende familie i New England. Han var en streng, distingveret gentleman. Jeg havde den ære at præsentere ham for Præsident George Albert Smith, hvis søn også var og stadig er professor ved Harvard, og for ældste John A. Widdsoe, som er udgået fra Harvard. Da vi forlod Kirkens kontorbygning, mødte vi Præsident McKay på fortovet foran bygningen. Jeg præsenterede dem for hinanden, og de talte en kort tid sammen. Da vi skiltes, og Præsident McKay gik op ad trappen til bygningen, vendte Dr. Cross sig om og så på ham. Med eftertryk, men sagte, som om han talte til sig selv, sagde han: »Du gode — hvilken personlighed!«

Jeg har set Præsident McKay sammen med mennesker af stor dygtighed og med store talenter, berømte mænd, offentlige skikkelser, mænd med rigdom, lærdom, politisk magt og store finansielle interesser og indflydelse. Jeg har også set ham sammen med ukendte, jævne, ydmyge folk. Altid er der det samme varme, ensartede udtryk for søgte interesse og velvilje hos ham.

Gennem de mange år har han haft forbindelse med mange bemærkelsesværdige personer, adskillige af dem er højstående mænd med fine karrierer i det offentlige og professionelle liv, i



Præsident McKay taler ved præstedømmets møde i København 15. juni 1952.

forretnings- og akademiske kredse. Hans holdning overfor dem markeres af den slags respekt og anerkendelse, som vinder loyalitet. Fra dem udstråler til gengæld også respekt og loyalitet. Jeg har set ham blive venner med folk, som troede, at de var venneløse. Hans loyalitet er støt.

For alle folk, berømte og ukendte, med store formuer eller uden formue, har han et uforanderligt blik. Hvem der end træffer ham, forlader ham med bevidstheden om en mild og god indflydelse. Dette kommer af hans sinds natur og af hans åndeligheds beskaffenhed. Han har »fået del i den guddommelige natur«.

Hans personlige anlæg er højt ædelmodige og selvudslettende. Hvis han kunne, ville han række ud og hjælpe

alle, der trængte til det. Han er klar over de begrænsninger, som tid, kræfter og anledninger sætter, især da disse i høj grad påvirkes af det store omfang af pligterne på hans kontor og de krav, som Kirken stiller til hans tid og omsorg. For at hjælpe ham til at undgå den irrettesættelse, som blev tildelt Moses i 2. Mosebog 18:13—26, deler han sit ønske om at hjælpe folk, der trængte til hjælp og råd, med en stor organisation af ligesindede mænd med den

samme ånd, nemlig Kirkens Generalautoriteter og de præsiderende funktionærer i wards, stave og missioner.

Han er det bedste eksempel på sine egne principper. Medens andre kan udtrykke deres påskønnelse af hans eksemplariske karakter, er det godt at læse og høre ham for at få en forståelse af hans kærlighed til vor Herre Jesus Kristus og hans begejstring for det retfærdige liv.

(Fra *Improvement Era*)

Medlemmer og missionærer i den danske mission har i anledning af fødselsdagen sendt Præsident McKay en smuk porcelænsfigur.

# Månedens

# ? SPØRGSMÅL !

Af Joseph Fielding Smith, præsident for De Tolv Apostles Råd

*Hvorledes kunne det melkisedekske præstedømme blive taget bort fra Israel?*

## Spørgsmål:

Der findes nogen misforståelse blandt medlemmerne i vor klasse angående udtalelsen i Lære og Pagter, hvor vi læser, at det melkisedekske præstedømme blev taget bort fra Israel efter Mose bortgang, og Israels hus blev ladet tilbage med det aronske præstedømme, som holder »nøglerne til engles betjening og det forberedende evangelium og de kødelige love (L. & P. 84: 25—26). Hvad vi er bekymrede over, er, hvorledes kunne Israel eksistere med kun det aronske præstedømme og Moseloven eller de kødelige love? Hvis vi forstår det rigtigt, kræves der det melkisedekske præstedømme for at kunne bekræfte medlemmer i Kirken. Hvis udtalelsen er korrekt, var der ingen tilbage til at give den Helligånd. Og dog siger Peter: »Thi aldrig er nogen profeti fremgået af et menneskes vilje, men drevne af Helligånden udtalte mennesker, hvad de fik fra Gud.« (2. Peter 1:21). Vi var ude af stand til at forstå, hvorledes Israel kunne fortsætte uden

præster, som kunne virke i evangeliets ordnancer i det melkisedekske præstedømmes embeder. Findes der en klar udtalelse angående dette problem?

## Svar:

Da israelitterne forlod Ægyptens Land, tilbød Herren at give dem alle præstedømmets kræfter, hvis de ville adlyde Hans befalinger og være trofaste mod deres pagter. De viste sig ikke at være værdige eller beredte til en sådan velsignelse. Derfor trak Herren det melkisedekske præstedømmes velsignelser fra de mandlige medlemmer af Israels stammer og lod det aronske præstedømme blive hos dem, og dette var endda begrænset til Levi stamme, hvilken stamme forrettede tjeneste ved ofringerne i Israel. Dette er en meget interessant historie og burde vise sig at være en lektie for Israel i vore dage.

Gennem hele israeliternes vandring i ørkenen gav Herren dem en overflod af velsignelser og overvældede dem med mange mirakler, der viste Hans godhed

og omsorg, men for alt dette viste de kun utaknemmelighed. Deres vandringer åbenbarer en meget interessant historie, som burde være til gavn for os og en lektie for os under vore vandringer og i vore pligter i denne den sidste forvaltning, så vi ikke pådrager os Herrens mishag.

Hele tiden under deres vandring i ørkenen viste Israel tilbøjelighed til at være som forkælede børn. De var øjensynligt ude af stand til at forstå Herrens lærdomme, som de var givet til Moses. Da derfor tiden kom, da Israel skulle gå over Jordan og komme ind i deres arveland, gik den profetiske formaning, som Herren havde givet dem, i opfyldelse, således som det står skrevet i 4. Mosebog:

»Fremdeles talde Herren til Moses og Aron og sagde:

Hvor længe skal jeg tåle denne onde menighed, dem, som bestandig knurrer imod mig? Jeg har hørt israeliternes knurren, hørt, hvorledes de knurrer imod mig.



Sig til dem: Så sandt jeg lever — lyder det fra Herren — som I har råbt mig i øret, således vil jeg handle med eder!

I ørkenen her skal eders kroppe falde, alle I, der blev mønstrat, så mange I er fra tyveårsalderen og opfeer, I, som har knurret imod mig.

Sandelig, ingen af eder skal komme til det land, jeg med løftet hånd svor at ville give eder at bo i, med undtagelse af Kaleb, Jefunnus søn, og Josua, Nuns søn.

Eders små børn, som I sagde ville blive til bytte, dem vil jeg lade komme derhen, og de skal tage det land i besiddelse, som I har vraget,

men eders egne kroppe skal falde i ørkenen her,

og eders sønner skal flakke om i ørkenen i fyrretyve år og ugdæle for eders boen, indtil eders kroppe er gået til grunde i ørkenen.» (4. Mos. 14:26—33).

Da derfor tiden kom, da de skulle krydse Jordan, var alle de voksne, som havde forladt Ægypten, omkommet, alle på nær to mænd, som havde bevaret deres retskaffenhed. Selv Moses og Aron blev nægтет det privilegium at komme ind i det forjættede land.

I fyrretyve år knurrede israelitterne og viste en oprørsk ånd. De var ikke i stand til at forstå de store tilkendegivelser, som Herren fra tid til anden gav dem til deres bedste. Herren velsignede dem med manna i ørkenen, med vøgtler, da de råbte på kød, med kilder af vand, der mirakuløst sprang frem, og på tusind måder viste Hans kærlighed og magt sig til gunst for dem. Til trods for alt dette elskede Herren dem stadig og gav dem store forjættelser.

Da Moses gik op på bjerget og blev der i fyrretyve dage, gjorde de oprør og vendte sig til ægypternes falske guddomme. Under dette besøg på bjerget gav Herren Moses visse bud, der var skrevet på stentavler. Da Moses opdagede Israels oprør og afgudsdyrkelse, kastede han disse tavler til jorden og

knuste dem. Hvad indeholdt de? Befalinger hørende til evangeliets fyldte! Efter denne handling kaldte Herren Moses tilbage til bjerget og gav ham andre bud på det andet sæt stentavler. Indeholdt disse tavler de samme ting, som var skrevet på de første? Nej! Ikke i alle ting! I de løbende bibeloversættelser anføres det, at disse tavler indeholdt de samme ting, som var skrevet på de første, imidlertid har vi gennem åbenbaringen på Profeten Joseph Smith fået at vide, at det andet sæt tavler ikke indeholdt alle de ting, som var på de første. De første indeholdt evangeliets myndighed, som hørte til det melkise-dekske præstedømmes velsignelser. Havde Israel anerkendt de første tavler i oprigtig tro, ville Israel have haft det melkise-dekske præstedømmes velsignelser og evangeliets klare principper. Herren satte befalingerne i stedet for, og vi har dem, søm de er optegnet i 2. Mosbog, og velsignelserne ved den almen-gyldige overdragelse af det melkise-dekske præstedømme blev trukket tilbage.

Vi læser i oversættelsen, eller den inspirerede reviderede udgave, som blev givet ved guddommelig befaling til Profeten Joseph Smith angående det andet sæt tavler, følgende:

»Derpå sagde Herren til Moses: Tilbyg dig to stentavler ligesom de forrige, så vil jeg på dem også skrive lovens ord ligesom de var skrevet på de forrige tavler, du slog i stykker, men det skal ikke være i overensstemmelse med de forrige, for jeg vil tage præstedømmet bort fra deres midte; derfor skal min hellige orden, og ordenen og dens ordnancer ikke gå foran dem, thi min nærværelse skal ikke gå op i deres midte, for at jeg ikke skal tilintetgøre dem.

Men jeg vil give dem loven som på de forrige, men det skal være efter en kødelig befalings lov; thi jeg har svoret i min vrede, at de skal ikke komme ind i min nærværelse, ind til min hvile, i deres pilgrimsrejses dage. Gör

derfor som jeg har befaleet dig, gör dig rede til i morgen, stig om morgenen op på Sinaj Bjerg og stil dig hen og vent på mig der på bjergets top». (2. Mos. 34:1—2).

Så vi ser, at Israel ved oprøret mistede de velsignelser, der først var tilbudt dem. Lad det erindres, at det var Herrens hensigt, hvis Israel havde været frostat, at give dem præstedømmets fyldte. Denne velsignelse kunne de ikke modtage, og derfor fik de det mindre præstedømme og den kødelige, eller verdslige, lov.

Lad os ikke tabe af syne den kendsgerning, at gennem hele Israels historie indtil vor Forlösers komme, var det hellige præstedømmes velsignelser begrænsede. Det blev ikke givet universelt til stammerne, men nødvendigvis måtte der være nogle trofaste mænd, som fik tildelt det melkise-dekske præstedømme. Alle profeterne havde det melkise-dekske præstedømme, men Profeten Joseph Smith har underrettet os om, at i hvert enkelt tilfælde var det ved særlig, guddommelig kaldelse. (Profeten Joseph Smiths Lærdomme, p. 215). Der var aldrig en tid i Israel, hvor der ikke var en profet med guddommelig myndighed med magt til at bekræfte og udføre andre ordnancer. Vi har fået at vide, at Elijah var den sidste af de gamle profeter, på hvem fylden af præstedømmet blev overdraget. Han havde magt til at forsegle himlene, så det ikke regnede. Han havde magt til at nedkalde ild fra himlen, at forøge enkens måltid og at oprejse enkens søn, sønnen var død. Der var andre profeter som Esajas, Jeremias, Ezekiel og Daniel, som var velsignet med det melkise-dekske præstedømme. De kunne virke blandt folket, men der var ikke nogen universel overdragelse af myndigheden blandt stammerne, fra den tid Israel drog ind i det forjættede land, til vor Frelseres komme. Da Han kom, blev evangeliets fyldte og guddommelig myndighed gengivet.

Joseph Fielding Smith.

## Tempelrejsen 1964

er fastlagt til dagene 14. til 19. juli 1964.

Søskende, som ønsker at udføre arbejde for deres egne afdøde slægtninge, må indsende skemaerne snarest muligt, idet det nu tager ca. 1 år at gøre skemaerne rede i Amerika til tempelarbejdet.

Skemaerne indsendes til *Genealogisk Forenings Hovedbestyrelse*, Dalgas Boulevard 164, Khvn. F.

# Det stod i *STJERNEN* for 100 Aar siden

15. August 1863

## Angaaende Tiende

Skjøndt vi nu tydeligt have henviist til det Rigtige i at betale Tiende, ønske vi dog ikke vore Ord skulle forstaaes saaledes, at Betalingen af Tiende skal opkræves eller paalægges de Hellige som Tvang eller Byrde; vi føle derimod, at ingen Velsignelse vil følge, hvis ikke Vedkommende selv ganske frivilligt offer Herren sin Gave. De Hellige burde selv føle Nødvendigheden af at adlyde dette Princip. De Ældstes Pligt er kun at fremsætte og forestille Gavnigheden af at opfylde denne Pligt, som paahviler enhver Hellig; de bør lære de Hellige at fæste Tro og Tillid til alle de Forjættelser, Herren har givet saavel angaaende dette Princip som ogsaa alle andre. Naar dette skeer, under Aaendens Indflydelse, ville de Hellige selv see Lærdommen i dens rette Lys og de ville da gjøre i denne Henseende, hvad de kunne efter de Omstændigheder, hvori de ere, og efter den Kundskab, de have. Vi ere overbeviste om, at der hersker nogen Forsømmelse paa de Ældstes Side i at lære de Hellige om dette Princip. I deres Iver for at fremme nogle andre Sager ere de tilbøielige til at tabe denne Lærdom af Syne og til at lade den gaae af Brug. Nogle have den Feil at hengive sig til altid at tale om dette Emne, saa at de gaae til Ydærlighed og altid hentyde hertil. Vi ønske ikke, de Ældste skulle bruge Haardhed og Tvang, men blot forstaae, at det er deres Pligt, hvadenten de Helliges Omstændigheder tillade dem at opfylde Tiendeloven eller ikke; den Pligt, der paahviler Brodrene af Præstedømmet, der er sat til at præsidere over et vist Antal Hellige er, at belære disse om dette Princip paa rette Tid og Sted, ligesom de lære om alle de andre Lærdomsprincipper, Herren har åbenbaret. Hvorledes kan man ellers komme til en fuld Forstaaelse om dette Princip? De, hvis Evner tillade dem at betale Tiende, men ikke gjøre det, ville, ved at blive belært herom og ved at faae Vidnesbyrd om det Rette heri og dets Andenelse paa dem selv, maaske antage denne Rettighed, som det i Virkelig-

heden er, og begynde at opfylde Tiendeloven; den, i hvis Magt det ikke staaer at yde Noget, kan sige i sit Sind: »Jeg kan ikke bidrage Noget, eftersom mine Omstændigheder ikke tillade det, men hvis jeg var istand dertil, vilde jeg gjerne.«

Vi vide med Vished, at Lærdommen om Tiende, saaledes som de Sidste-Dages Hellige ere blevne dem lært, er fra Gud, og at Kirkens medlemmer ere blevne gavned ved at efterkomme den, kunne vi tydelig see. Vi kunne see Frufterne af Lydighed mod dette Princip paa Guds Børn i Zion, idet de have opdyngt sig baade himmelske og jordiske Skatte. Naar man tager de opfrelser af baade Tid og Penge, som de Hellige i Zion have gjort, maa den gode Tilstand, hvori de befinde sig, næsten betragtes som et Mirakel. Ordspøget: »Der er den, som udspreder, og han tillægges ydermere, og der er den, som holder tilbage Mere, end Ret er, dog kun til Mangel,« see vi altsaa opfyldt paa de Sidste Dages Hellige.

Som Følge af, at Ældsternes og de Helliges Opmærksomhed i den seneste Tid har været henvendt paa Emigrationen, er der ikke blevet ydet Lærdommen om at betale Tiende tilbørlig Opmærksomhed. Eftersom Emigrationen for iaar nu er ophørt, er det ikke mere end rimeligt, at Alles Tanker skulle være henvendte paa det Gavnlige i at opfylde denne vigtige Lærdom. Dette er saameget mere nødvendigt, som vi troe, at lagttagelsen af denne Lov bevirker meget til vort Held i at opdrive Midler til Udvandringen næste Gang. Der følger en Velsignelse af at betale Tiende, om hvilken de, der have trofast opfyldt om de Herren befalede Lov, kunne bære Vidnesbyrd. Det er en Kjendsgerning, som vore Ældster ofte have Leilighed til at bemærke, at de, der have været ret punktlig i at betale Tiende, saavelsoom ogsaa i Udførelsen af de andre Pligter, der paahvile dem, have havt lettest ved at bevirke deres Befrielse fra Babylon. Denne Erfaring have vi selv været Vidner til hvert For-

aar, idet de Ældste have udtalt deres Frygt for, at alle Ting skulde kunne vedblive at gaae i en god Orden, eftersom de, der have været mest punktlig i at betale Tiende, yde Bidrag til Missionsfondet og subscribere paa »Stjernen«, udvandre. Denne Frygt har ikke været udtalt fordi det var dem, som eiede Noget, der emigrerede, men snarere fordi de ydede godvilligt af det Lidet, de eiede. Aldrig saasart er Emigrationen afgaaet, førend et nyt Sæt opstaaer, (der deels bestaaer af dem, der altid have været punktlig i omskrevne Henseende, deels af nye Medlemmer og ogsaa af dem, der for have været ligegyldige i at betale Tiende, men som nu indsee Nødvendigheden af at gjøre dette), som adviser den samme Nidkjærhed, som dem, der emigrerede, og med Tiden faae disse da ogsaa Leilighed til at vandre hjem til Zion.

Den Vantro kan betvivle, ja endog spotte af den Tanke, at der følger Velsignelse af at betale Tiende. Det er og bliver alligevel et Factum, som ikke kan modbevise, at den, der opfylder Tiendeloven, velsignes i langt højere Grad end den, der ikke gjør det. Man kunde f. Ex. tage to Grene eller Conferencer, i hvilke baade de Helliges Antal og Indtægterne vare lige store. Folket i den ene af disse betalte en vis Deel af deres Indkomst som Tiende etc., medens Medlemmerne i den anden syntes de vare for fattige eller af andre Grunde tilbageholdt deres Skjerv og anvendte den paa een eller anden Maade til deres eget personlige Gavn eller Fornøielse; efter en vis Tids Forløb, naar alle Omstændigheder end ellers vare eens, vilde man dog erfare, at den Green eller Conference, hvis Medlemmer opfyldte Tiendeloven, vilde være i en langt bedre Forfatning, saavel i timelig som i aandelig Henseende, end den anden, hvis Medlemmer undlode at efterkomme denne Lærdom. Vi vilde ikke medlade os til at anføre de timelige Fordele, der kunne vindes ved den Fremgangsmaade, som et Beviis for at betale Tiende; derimod vove vi at

sige, at den Mand, som betalte sin Tiende i den Hensigt at gavne sin Pung alene, vilde være udsat for at blive skuffet. Ved at opregne de Fordele, man vinder ved at betale denne Skjærv,

kan denne dog ikke oversees eller tilbagevises. Hvadenten Pengene gaee i en anden Mands Haand, der er sat til at bruge dem til Kirkens Bedste, eller hvad der maaskee er det rigtigste, for-

ener begge disse Dele, saa vil han føle, han er mere velsignet end en Anden, som er svag i dette Punkt.

## Tempelrejsen 1963

*Hvad mon de ellers gør, som døbes for de døde, dersom de døde ikke oprejses? Hvorfor døbes de da for de døde?*

Lørdag den 6. juli var en særlig dag for en del af Kirkens medlemmer, for den dag mødtes vi med stor forventning på Hovedbanegården for at starte Tempelrejsen 1963.

Vi var mange, som skulle derned for første gang, og jeg tror, vi alle havde en egen stemning i os ved tanken om alt det, som lå foran os.

Vi havde et dejligt vejr, da vi rullede ud fra Hovedbanegården og kørte igennem vort skønne Sydsjælland, ned over Lolland-Falster til Rødby, hvor vi skiftede til færgen, som sejlede os til Femern. I Puttgården ventede vore reserverede sovevogne os. Vi hyggede os ved, som typiske danskere, at pakke madpakkerne ud med det samme, og da de var fortærede, sludrede vi sammen en stund, men blev så enige om at gå tidligt i seng, så vi kunne vågne tidligt og nyde det smukke syn af bjergene i Tyskland og siden i det meget smukke Schweiz, som er et vidunderligt land, så helt forskelligt fra vores flade, men skønne natur.

Da vi nærmede os Zollikofen, blev vi gjort opmærksomme på, at vi kunne se Templet fra toget, og vi stod alle forventningsfulde ved vinduerne for at få det første glimt af Templet, som skulle være rammen om vort arbejde den næste uge, og vi blev ikke skuffede, det var et meget smukt syn.

Ved ankomsten til Zollikofen, og efter at have spadseret til grensbygningen, blev vi indlogeret hos vore forskellige værter og kunne derefter lige nå Sondagsskolen. Det var nøjagtigt som at være i vor danske skole, bortset fra sproget, og vi havde som tidligere år en dansk klasse, som blev ledet af broder Tom Amussen, der gav os de nødvendige oplysninger til hjælp for næste dag, når vi skulle gennem Temp-

Resten af søndagen benyttede vi til at se os om, og man fik en virkelig dejlig oplevelse i denne storslåede natur.

Om aftenen mødtes vi ved Templet for at sige godnat, og det blev en fast regel ugen igennem, at vi lige skulle vende Tempelpladsen for ligesom at afslappe og sige tak for en dejlig dag.

Mandag morgen kl. 7 mødtes vi ved Templet, og vi ved, at ingen af os nogensinde vil glemme denne dag, hvor vi blev forenet, ægtefæller med hinanden og de med deres børn, for tid og evighed.

Aldrig har vi forstået det store privilegium, som vi har fået, at være medlemmer af Guds sande Kirke, som vi forstår det nu, efter at have arbejdet en uge i Templet. Vi ved, at denne store velsignelse må ingen sidste dages hellige gå uden om, for først her har vi forstået meningen med hele vor tilværelse. Det er et meget vanskeligt emne at skrive om, man kan kun indtrængende bede alle ægtefolk om at komme til Templet, for først her forstår man, hvordan man kan opnå den herlighed at komme hjem igen til vor Fader i himmelen.

Vi er meget taknemmelige, at vi fik

mulighed for at komme her til Templet, og vort mål for fremtiden er at kunne komme her igen og igen, og det ved vi gælder for alle søskende, som var hernede.

Ja, det blev en vidunderlig uge, rig på lærdom, rig også fordi vi følte, vi alle var Guds børn, søskende som fandt sammen fra fjern og nær og virkelig knyttede et venskab, som vil holde, det havde man en sikker følelse af.

Tirsdag aften var der Ungdomsforening, og der havde vi danske aftenens program, og vi fik en morsom aften sammen med vore schweiziske søskende.

Fredag aften var vi inviteret til underholdning i grensbygningen, hvor et jodlekor fra Bern sang for os, det lod meget smukt, men dejligt synes vi to det var at høre broder Einar Corelli spille nogle af Kirkens sange på violin, og dejligt var det at høre broder Benny Lindén ved klaveret. — Vi kunne også spise et måltid mad samme sted formiddelt 1 Fr., så der var en mægtig kø for at nå frem til madgrøden.

Ja, det var dejlige dage.

Men tiden nærmede sig, og det blev lørdag igen, og vi skulle begynde vor hjemrejse, men forinden tilbragte vi en

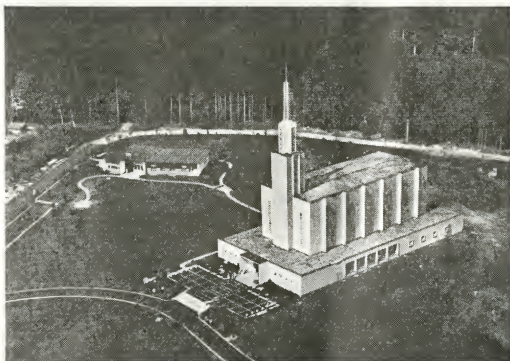

herlig eftermiddag med en bustur til Interlaken, den dag fik vi det egentlige indtryk af det betagende Schweiz. Vi sejlede på den skønne Brienzersø og nød de smukke omgivelser i fulde drag, og da vi lagde til i Interlaken igen, købte mange af os kort og sendte hjem, og andre igen fotograferede det smukke hjerglandskab. Ja, det var en smuk tur, vel tilrettelagt som hele vor dejlige rejse og dygtigt ledet af søster Mary Kaiser, som vi er tak skyldig for hendes store arbejde.

Hjemrejsen forløb på samme måde som udturen, vi hyggede os og sludrede og nød udsigten. Men vi vil lige fortælle, at da vi forlod Bern og nærmede os Zollikofen, stod vi igen ved vinduet for at få, denne gang ikke det første, men det sidste, indtryk af vort smukke Tempel, og dér lå det, badet i lys, åh, så skönt, og det var med en helt anden følelse, vi så på det nu, vi havde låret i øjnene og en længsel i hjerterne efter igen at komme tilbage og arbejde i Herrens Tempel, og jeg tror, vi alle i denne stund gav et løfte om at gøre

alt for at komme der igen så ofte som muligt, for at vi kan være med til at fremme det, som står skrevet i Joh. 5: 25: »Sandelig, sandelig siger jeg eder: Den time kommer, ja, er her nu, da de døde skal høre Guds Søns røst, og de, som hører den, skal leve.« Det er vidunderligt, at vi har fået den gave at kunne udføre dette arbejde for de døde, og derfor skal vi komme igen til Templet så tit vi overhovedet kan.

I Bern kom præsident og søster Trauffer på banegården for at sige farvel, og det var med vemod, vi sang et par af Kirkens sange, men så gled toget bort fra perronen, og hjemrejsen begyndte, og i løbet af ca. 18 timer var vi igen på Københavns Hovedbanegård.

Og svarede forventningerne så til det, vi ventede os af Tempelrejsen, da vi stod her for en uge siden? Ja, søskende, vi hentede langt større velsignelser, end vi havde ventet, vi fik en stor viden om Evangeliet, og vi har så store følelser i os ved tanken om den vidunderlige uge vi havde i Templet, men, sø-

skende, man kan ikke gengive disse velsignelser på papiret, dem skal man selv opleve for at få den fulde glæde deraf, og det vil vi ønske for alle medlemmer, at de må få så stor herigelse gennem deres Tempelrejser, som vi fik af vor Tempelrejse 1963.

*Karen og Egon Auerbach,*  
København.

#### *Kære deltagere i togrejsen til Templet!*

Jeg vil gerne herigennem STJERNEN sige jer alle en hjertelig tak for den smukke gave, den vil altid minde mig om den dejlige tur, vi havde til Templet, og samtidig vil jeg gerne takke jer allesammen for jeres kærlighed og venlighed under rejsen, og den tålmodighed, I viste, når der opstod de små problemer og vanskeligheder, som ikke kan undgåes, når så mange skal rejse samlet så langt på de allertravleste dage i ferietidszonen.

Tak allesammen!

Jeres hengivne søster  
*Mary Kaiser.*



#### Om hvad udførte vi så i Templet?

I de fem dage, vi arbejdede i Templet, fra 8. til 12. juli incl., udførte de danske søskende følgende ordnanicer:

<i>Døb for de døde:</i>	Mænd	185
	Kvinder	170
	Ialt	355
<i>Ordinationer:</i>		327

<i>Endowments (levende):</i>	Mænd	26
	Kvinder	33
	Ialt	59

<i>Endowments (døde):</i>	Mænd	327
	Kvinder	540
	Ialt	867

<i>Beseglinger (Hustruer til ægtemænd)</i>	levende:	22
	døde	93
	Ialt	115

<i>Beseglinger (Børn til forældre)</i>	levende:	40
	døde	287
	Ialt	327

Ialt 2050 ordnanicer



# Genealogisk Forening

## Min URIM og THUMMIM

### Til skandinavisk efterforskning

af Ivy L. Watson

Hvilke vidunderlige, åndelige oplevelser får man i det genealogiske efterforskningsarbejde! Hvor tyndt er forholdet mellem denne verden og den næste! Jeg husker, da jeg sad ved en læsemaskine for flere år siden med en dansk microfilm foran mig, og med tårer i øjnene ønskede jeg af hele mit hjerte, at jeg havde en Urim og Thummim til at tyde disse optegnelser. Min faders familie var opført i disse bøger, og jeg kunne ikke læse dem. Mit ønske om at udføre efterforskning på min faders linie var så stort, at jeg kom tilbage til denne optegnelse atter og atter, men til ingen nytte.

Kort tid efter dette fik jeg at vide, at der ved Brigham Young Universitetets udvekslingsafdeling ville blive oprettet en klasse i dansk-undervisning. Med fornyet håb meldte jeg mig til dette kursus, og de erfaringer jeg modtog og den glæde jeg fik ud af disse lektier, var arbejdet og udgifterne værd.

Jeg var i stand til at spore min forfader fra Utah tilbage til Sterkende, Høje-Taastrup, København, Danmark, ved hjælp af de sidste dages hellige medlemslister i det ward, hvor han bosatte sig, optegnelser fra pionerernes rejse mod vest, skibslister fra Liverpool, den skandinaviske missions emigrationslister og medlemslisterne fra de sidste dages helliges grene og distrikter i Danmark. Jeg fandt mange interessante og historiske ting så vel som bevis for, at de data, jeg havde på min bedstefaders optegnelser, var korrekte. Jeg vidste uden at nære tvivl, at jeg havde sporet ham til det rigtige sogn i Danmark.

Det næste jeg lærte noget om, var fonetik, og jeg forstod, hvorfor min

oldmoders navn var anført i wardets bøger som »Cecil« i stedet for »Sidsel«, som det skulle have været. Jeg studerede mit landkort omhyggeligt for at lære stavemåden at kende på mine byer så vel som de omgivende byer og sogne. Gennem fonetikken begyndte jeg at forstå, hvordan vore ward-sekretærer stavede danske stednavne, og hvorledes jeg kunne lokalisere dem på kortet under den *rigtige* stavemåde.

Min spænding steg endnu mere, medens jeg studerede et fremmed lands ordforråd og grammatik. At lære at læse og skrive gotisk gotisk skrift var meget morsomt. Jeg øvede mig på at skrive gotisk ved at kopiere sætninger fra aviser, ugeblade o. s. v. og så udveksle aviser med mine veninder og læse hvad de havde skrevet. Mit kend-

skab til den gotiske håndskrift blev den Urim og Thummim, som jeg sådan havde ønsket at bruge. Nu var jeg i stand til at læse danske kirkebøger. Mine studier gav så stort udbytte, at jeg ikke kunne holde op. Jeg blev ved at lede og læse, og jo mere jeg øvede mig, jo lettere blev det.

Jeg lærte om de skikke og den udvikling, som havde medført brugen af mange optegnelser, som jeg ellers aldrig ville have vidst noget om. Jeg fandt ud af, at et barn blev konfirmeret i 14 eller 15 års alderen, hvad der var ligesom at tage eksamen fra en skole, og at barnet derved blev gammel nok til at være ansvarlig overfor Gud for sine egne handlinger. En optegnelse blev ført, som gav mig mange værdifulde oplysninger angående et

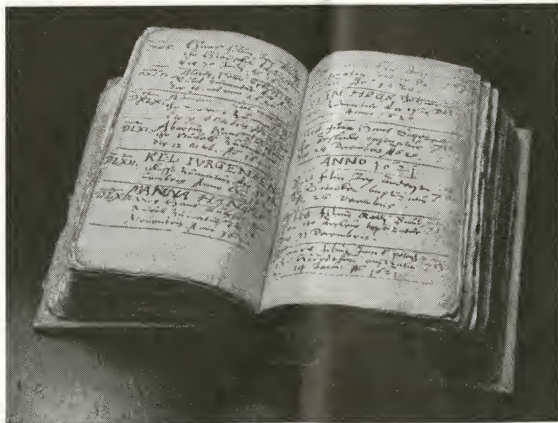

barns alder, forældre, fødsel, fødested etc. Hvis jeg ikke kunne finde et bestemt barn i konfirmationslisterne, søgte jeg efter en dødsdato, for at se om han havde nået otte års alderen eller ikke.

Jeg lærte, at nære slægtninge og venner var faddere eller vidner ved børnenes dåb, og mange gange blev der opgivet nøjagtigt slægtskabsforhold og bopæl. Jeg fandt en masse nye familier ved omhyggeligt at lægge mærke til, hvem der var faddere eller vidner ved mine slægtnings dåb. Jeg studerede alle dele af kirkebøgerne, indtil jeg var i stand til at vende mig direkte til den tidsperiode, jeg ønskede at undersøge, og på denne måde blev min tid anvendt mere fordelagtigt.

Jeg lærte også, at indenfor en periode af omkring 120 år forlangtes det af loven, at et drengebarn skulle leve hele sit liv i det sogn, hvor han var født. Denne lov blev ophævet, og lægdsruller kom i brug i 1789 og gjorde det muligt for familierne at flytte omkring, og særlig for de unge mænd at søge mere produktive arbejdspladser. Brugen af lægdsruller hjalp mig til at følge mændene fra sted til sted fra den tid de blev født, indtil de kom ind i militærtjenesten, eller blev slettet af rullen, når de var i trediveerne eller i begyndelsen af fyrrerne. Disse optegnelser fjernede muligheden for at opføre forkerte forfædre på grund af den almindelige brug af navne i fader-til-søn rækkeløse, da jeg kunne følge ham

frem eller tilbage til hans bopæl eller fødested.

Folketællingslisterne blev en værdifuld hjælpkilde, fordi de grupperede familierne sammen, og fra 1845 og fremefter fortalte de mig, hvor mine slægtninge var født, så vel som deres alder, og om børnene var hans børn, hendes børn eller begges børn. Folketællingerne fra 1787 og 1801 fortalte mig også, hvor mange gange de havde været gift. Mange børn blev fundet i disse optegnelser, fordi de var født i nærliggende sogne og derfor ikke var i de bøger jeg havde undersøgt.

At lære brugen af skifteprotokollerne åbnede mine øjne for mange nye oplysninger, herunder nye slægtslinier, og at spore efterkommerne til nabosogne, og ved at bruge de andre hjælpelkilder har jeg kunnet finde hundreder af familier til tempelarbejde, som jeg ellers ikke ville have fundet. Skifteprotokollerne er som en inventarliste eller en folketælling, og alle levende arvinger af den afdøde nævnes og som regel opgives også alderen. Hvor det drejer sig om voksne børn, fortæller de, hvor de bor. Hvis der er gifte døtre, giver de mandens navn og deres bopæl.

Mange gange har jeg i skifteprotokollerne fundet børn, som ikke var opført i kirkebøgerne, og på denne måde er mine familieoptegnelser blevet mere komplette og korrekte. Jeg har fundet ud af, at jeg må bruge *alle* hjælpelkilder for at gøre mine optegnelser korrekte og acceptable for Herren.

Hvor gribende har mine oplevelser været, når jeg følte nærværelsen af mine kære på den anden side sløret, og de opmuntrede og inspirerede mig! Hvor ydmyg føler jeg mig, når en oplysning ligefrem træder frem og formaner mig ligesom et neonys! Hvor omhyggelig må jeg være, når en stemme i mit indre siger, at jeg skal vende tilbage, fordi jeg har overset en oplysning! Hvor stor er ikke erkendelsen af, at disse personer virkelig lever og hjælper mig, og at de er så ivrige efter at blive fundet, at de stadig opildner mig til at gå videre og videre!

Ydmyghed, oprigtig bøn og et stærkt ønske om ikke at give op er nøglerne til et heldigt gennemført efterforskningsarbejde. Mit vidnesbyrd er i høj grad blevet styrket. Jeg ville ikke bytte disse åndelige oplevelser i det genealogiske efterforskningsarbejde med noget andet i verden. Det er mine, som jeg skal værne om og som skal inspirere mig til at fortsætte. Jeg ved, at dette er Herrens værk, og jeg ved, at tiden er kort. Vi må flittigt blive ved at søge, og med Herrens hjælp vil vi være i stand til at fuldføre vores missioner her på jorden.

Hvor sande er ikke de ord, som Nephi udtalte: »... Jeg vil gå og gøre det, som Herren har befalede, thi jeg ved, at Herren ikke giver menneskene nogen befaling, uden at han åbner en udvej for dem, så at de kan udføre det, som han befaler dem.« (1. Nephi 3:7).

(Fra *The Instructor*, juni 1963)

### Spørgsmål:

Kan jeg gøre tempelarbejde for min afdøde mands familie?

Svar:

Svaret på dette spørgsmål afhænger af, om den afdøde mand var medlem af Kirken eller ikke i levende live.

Såfremt den afdøde for sin død var medlem af Kirken, kan hans hustru, som også er medlem af Kirken, gøre genealogisk arbejde og tempelarbejde for den afdødes slægtninge, som er døde og ikke var medlemmer af Kirken.

Hvis det omtalte ægtepar har børn, som er døbt som medlemmer af Kirken, skal et af disse børn opføres som familierrepræsentant på de pågældende skemaer.

Hvis det pågældende par ikke har børn, eller de har børn, som ikke er gamle nok til at blive døbt, eller de af andre grunde ikke er døbt, skal navnet på den afdøde ægtefælle anføres som familierrepræsentant, efterfulgt af bogstavet »D« i parentes, betegnende »død«.

Såfremt den afdøde ægtefælle ikke var medlem af Kirken, kan hans hustru samle genealogi om hans slægtninge og indsende de korrekt udfyldte skemaer til Kirkens genealogiske arkiv. Der kan derimod *ikke* udføres tempelarbejde for andre end ægtefællen selv. De indsendte skemaer vil så være tilgængelige for andre i Kirken, som er i stand til at bevise slægtskabsforhold til de personer, der er opført på skemaerne, og hvis disse opførte personer opfylder betingelserne for at modtage tempelordnancerne ved stedfortræder, kan arbejdet blive udført for dem gennem en beslægtet familierrepræsentant. Navnet på den afdøde ægtefælle, som ikke var medlem af Kirken, opføres på skemaerne som familierrepræsentant, efterfulgt af bogstaverne »D.N.M.« i parentes, betegnende, at den pågældende er død og ikke-medlem.

### Spørgsmål:

På nogle af de familieskemaer, jeg har indsendt til tempelarbejde, er der

personer, som endnu ikke er døde, eller hvis dødsdato jeg ikke har kunnet skaffe. Hvad vil der ske med disse personer, hvis jeg ikke kan skaffe dødsdatoen, eller hvis jeg dør, inden arbejdet kan udføres?

Svar:

Skemaer, hvorpå der findes levende personer, efter at der er udført arbejde for de af personerne, der er døde, vil blive opbevaret i det genealogiske arkiv i Salt Lake City, og efterhånden som der er gået 100 år efter de pågældende personers fødsel, vil arbejdet automatisk blive udført på Genealogical Society's foranledning.

Hvis skemaerne derimod udelukkende omfatter levende personer og er bragt i Kirkens genealogiske arkiv for at være tilgængelige for efterforskning fra Kirkens medlemmer, vil der kun blive udført tempelarbejde for dem, hvis et af disse medlemmer kan bevise sit slægtskabsforhold til personerne på skemaerne. Vedkommende vil da komme til at stå som familierrepræsentant.

blive det sværeste stykke arbejde, men jeg tænker, vi kan få nogen til at hjælpe os med det – men vi må have fat i landet oppe i Dry Hollow, før nogen anden kommer i tanke om dette og nedsætter sig der. Mor, jeg synes, det er højt forunderligt, at ingen er faldet på dette for længe siden.»

Moderens overraskelse var så stor, at hun intet kunne sige. Hun sad og så med forundring på ham, medens han talte. Ideen var helt ny for hende, men når hun nu tænkte derover, så syntes det hele at være ganske ligetil. Arbejde var alt, hvad det ville koste, men kunne hun og drengen få det udført?

For fem år siden, da mr. Ames flyttede herud på dette højdedrag, havde man forsikret ham om, at den nye vandingskanal ville blive anlagt så højt oppe, at hans land ville kunne vandes, men en ny opmåling var blevet foretaget med det resultat, at hans land slet ikke kunne komme i betragtning. Mr. Ames døde, før han kunne få sin familie flyttet, og de var derfor blevet tvunget til at blive i denne midlertidige hytte i fire lange og strenge år. Rupert havde prøvet at dyrke landet uden vand. De avlede lidt hvede og hør, der gjorde det muligt for den lille familie at slå sig igennem uden ligefrem at sulte.

Den aften talte moder og søn sammen til langt ud på natten. Nina lyttede til med interesse, indtil hendes øjne lukkede sig i søvnen. Regnen var nu ophørt, og månen, der skyndte sig at komme frem mellem de bortflygtende skyer, skinnede ind gennem det lille vindues gardiner. Aftenbønnen opsendtes, og de gik til deres leje. Snart hvilte de alle i fredelig slummer. Udenfor oplyste månen de skyhøje bjerge og skinnede på deres tindere hvide huer, som de syntes at have iført sig for natten.

## II.

»Den, som dyrker sin jord, mættes med brød; men den, som løber efter løsgængere, fattes forstand.« – Ord. 12: 11.

Ames' enke havde andraget om 160 acre regeringsland i Dry Hollow. Det var en begivenhed, der i flere dage var genstand for bysladderer. Der var megen spekulation med hensyn til, hvad hun vilde med en tør og ubevokset kløft oppe i bjergene, og mange rystede på hovedet i misbilligelse. Alligevel, det gav flere noget at tænke på og fik i det mindste een mand til at skride til handling. Jed Bolton red, den samme dag han hørte om det, op i højdedraget ovenfor byen. Ganske rigtigt, der var et skur allerede næsten fuldført; nogle furer var blevet pløjet, og alle tegn på, at landet var taget i besiddelse, var tilstede. Jed Bolton bed sig i læben af ærgrelse og brugte et sprog, der, om det ikke skurrede i hans egne ører, i hvert fald ikke kunne have nogen virkning på den eneste tilhører, der kunne høre ham, nemlig hans hest.

Rupert var oppe på taget af sin hytte, og Jed Bolton red hen til ham og hilste:

»Hallo, Rupe! hvad bestiller du?«

»Jeg gør mit hus færdigt. Det ser ud til mere regn, og jeg må have taget på og gjort vandtæt.«

»Er det da jeres mening at bo her?«

»Ja, selvfølgelig; en del af tiden.«

»Hvorfor det?«

»For at sikre os landet. Mor har andraget om 160 acre af dette land.«

»Hvad i al verden har du i sinde at bruge det til?«

»Vi vil opdyrke noget af det, og jeg tænker, at vi om nogen tid vil finde på noget at bruge resten til.«

Herefter forandrede hr. Bolton sin taktik. Han prøvede på at afskrække drengen ved at fortælle ham, at det var



jernbaneland, og selv om det ikke var, så ville hans egen tilstødende ejendom også komme til at indbefatte dette land. Rupert lod sig imidlertid ikke forstyrre, men sagde blot, »det tror jeg ikke,« og fortsatte roligt sit arbejde.

Manden måtte opgive ævret. »Ames-ungen« var kommet ham i forkøbet.

Dette var nu fire år siden og vidunderlige forandringer havde fundet sted i dette tidsrum. Rupert begyndte at arbejde på sit reservoir det første forår efter, at de havde bosat sig på landet. Han havde et aldeles fortrinligt sted til et sådant, og da den smeltende sne og regnen om foråret fyldte Dry Hollow bækken, blev det meste af dens vand ledet ind i bassinet. Det spredte sig langsomt til alle sider, fyldte de dybe kløfter og nåede op til Ruperts dæmning. Han lod da strømmen løbe tilbage til sit naturlige leje igen. Mange kom for at tage dette under i øjesyn. Nogle af hans naboer omkring på højdedraget tilbød at hjælpe ham, mod at de fik en andel i vandet. Vandbassinet kunne gøres betydeligt større, og kanalen, der skulle føre vandet fra bassinet omkring langs bakkenskråningen, skulle graves, hvorfor Rupert og hans moder modtog deres tilbud om hjælp, og arbejdet gik rask fra hånden. Næste år havde man vand til det hidtil tørre land heromkring. Ny jord blev taget under opdyrkning. Træer blev plantet. Der var nyt håb og fortrøstning til fremtiden i enkens og hendes børns hjerter.

Deres hjem havde gennemgået en betydelig forandring. Et net lille træhus stod foran bjælkehytten, der var blevet dækket med brædder og malet i lighed med den nyere del. En lade, godt forsynet med hø, og en stald med heste og køer var opført i en passende afstand fra huset. I nærheden var et oplagshus for korn og majs. Den nye hovedlandevej nåede nu ud langs med og forbi Ames gården, og et pænt stakit adskilte haven fra den offentlige vej. Til venstre lå frugthaven, der frembød et dejligt skue. I lange, symmetriske rækker stod der fersken-, æble- og pæretræer, foruden en halv snes andre slags frugttræer, som alle netop havde begyndt at bære. I baggrunden og nående næsten lige

op til bjergene fandtes sæd- og græsmarkerne. De omliggende landejendomme havde ligeledes gjort store forbedringer og fremskridt, siden de fik vand, men ingen viste tegn på så meget arbejde og omhu som Ames gården. Rupert voksede tilligemed sit arbejde, indtil han nu var en høj, kraftig og velbygget mand, hærdet og brunet af vind og sol. Nina var snart heller ikke længere barn, men nærmede sig hurtigt ungpige-alderen. Hun var en særdeles tækkelig pige og var meget afholdt blandt sine skolekammerater. Hun havde gået i byens skole de sidste tre vintre, og hendes broder talte om at sende hende til højskolen.

Rupert var i virkeligheden familiens overhoved. Han var altid hensynsfuld overfor sin moder og rådførte sig i almindelighed med hende, når det drejede sig om ting af vigtighed, men han kunne dog ikke undgå at lægge mærke til, at alt var lagt i hans hænder, og at han var gårdens egentlige bestyrer. Dertil kom, at naboerne kom til ham for at søge råd, og ældre og, som man skulle tro, klogere mænd rådførte sig med ham således, at det efterhånden gik op for ham, at han var hele nabolagets foregangsmand. Alle kaldte de ham en mand, der var »om sig«. Da han omsider fik tid til at tænke på at lære noget, var han for gammel til at gå i skole; men, uden at lade sig forknytte, tog han fat på at undervise sig selv. Han anskaffede sig de nødvendige bøger og gav sig så flittigt i lag med dem, at han kunne klare sig uden en lærer. Nina holdt trit med ham en tid, men den lille landsbyskoles undervisningsmetode var for langsomt for Rupert. Da den unge reservoir-ingeniør en skønne dag fremstillede sig til afhøring ved stiftets lærer-eksamen og klarede sig med glans, som han sagde »blot for morskab og øvelse«, så snakkede folk igen – og valgte ham ind i skolekommissionen.

Dagen gryede – det var en vidunderlig smuk forårs-morgen. En kølig luftning kom ned fra bjergene og legede med træernes unge blade. Abrikostræerne var hvide af blomster; blomme- og ferskentræer var netop ved at udfolde deres hvide og blegrøde blomsterpragt. Hø- og hvedemarker var

klædt i dejligt grønt. Velsignede morgen! du jager al frygt på flugt og udgyder nyt liv og håb over al naturen.

Rupert var tidlig ude. Efter at have kastet noget hø ind til heste og køer, tog han sin skovl på skulderen og gik op langs grøften, fløjtende en livlig melodi. Hans stråhat var skubbet godt tilbage fra panden. Han var iført en blå lærredstrøje og benklæder, som var stoppet ned i et par svære støvler. Hans lystige fløjten kunne høres langt ud over de stille marker og ind mellem bakkerne i baggrunden.

Ruperts tanker var mangeartede den morgen og fløj fra det ene til det andet: – Grøften, som han skulde rense og gøre i stand; vandbassinets tilstand; skolekommissionens møde; havens tilplantning; den næste dans derinde i byen: ukrudtets forbavsende levedygtighed – og således videre, fra en ting til en anden, indtil han et sted stod stille og støttende sig til skovlen lod blikket glide ud over sit land og over mod landsbyen, der snart kunne kaldes en købstad. Fra et hundrede skorstene begyndte røgen at stige op og blande sig med den klare luft i dalen.

»Det er et vidunderligt syn,« sagde han til sig selv. »Hvad var det for seks år siden? Hvem har været mand for at skabe denne forandring? Det har jeg. Jeg har udført det meste af arbejdet, og jeg kan retmæssigt tilkomme æren derfor. Den gang var det værdiløst, men nu forleden dag blev jeg tilbudt fem tusinde dollars for ejendommen. Det må da kaldes godt. Fader kunne ikke have gjort det bedre.«

Rupert gjorde sig ikke til af noget, men i den senere tid så det unægteligt ud til, at han havde et forbavsende held med sig i alt, hvad han foretog sig. Dette gav ham en vis selvfølelse, som han dog ikke lod sig mærke med overfor andre, men beholdt sine store tanker hos sig selv.

Som han denne morgenstund stod der med hagen hvilende på sine hænder, der omsluttede skovlskaftet, gennembævedes hans hjerte af sådanne tanker, der æggede hans stolthed og selvgodhed, og hans arbejde blev glemt. Solen hævede sig pludseligt op over bjergtoppen og oversvømmede dalen med lys, men endnu stod Rupert stille og så ud over

markerne. Ved venstre side langt ude i det fjerne fik han øje på et køretøj, der med god fart kom hen ad den nye landevej. Han så det komme nærmere. Det var en dame, der kørte hesten, der lod til at være ung og fyrig og måtte køres med stramme tøjler. De var lige ved det farlige sted, hvor vejen fører over kanalen – her var et brud, som han i dag var kommet ud for at reparere – han vågnede af sine drømmerier med et ryk – men for sent; hesten skejede ud til siden, et hjul gik ned i det stygge hul, og den kørende blev kastet ned på den tørre kanalbund. Rupert løb ned ad vejen, hvor hesten galoperede forbi ham uden at give agt på hans tilråb. Damen nåede at komme op, før Rupert nåede hen til hende.

»Kom De tilskade?« spurgte han. »N–nej, ikke videre,« lykkedes det hende at få sagt. Hun var bleg og rystede endnu af angst. »Kan De få fat på min hest? Jeg tror, den vil standse ved laden derovre.«

»Jeg skal nok få fat i hesten, blot De ikke har slået Dem. Lad mig hjælpe Dem op.«

Hun rakte ham en behandsket hånd, og han hjalp hende op på vejen. Hun var en ganske ung pige, og han kunne have båret hende hjem, om det havde været nødvendigt.

»Mange tak for Deres venlighed, men vil De ikke være så god at hente min hest? Nu står den stille der ved huset.«

»Det er, hvor jeg bor. Hvis De vil vente her, skal jeg snart være her med den.«

»O tak; jeg kan godt gå så langt. Dette fald har blot gjort mig noget forskrækket, men jeg vil snart have forvundet det.«

De gik ned ad vejen til lågen.

»De må komme med ind og hvile Dem lidt,« sagde han. »og jeg vil imedens tage vare på hesten.« Hun gjorde indvendinger, men han bragte hende uden videre ind i køkkenet, hvor hans moder var i færd med at tilberede frokost. Rupert forklarede, hvad der var foregået, og moderen blev straks lutter opmærksomhed mod den unge pige. Hun trak en gyngestol hen til ilden og anbragte den fremmede i den, medens hun vedblivende stillede spørgsmål og udtrykte sin deltagelse.

Rupert fik med lethed fat på den løbske hest og førte den ind i gården, hvor han bandt den og fodrede den.

»Tag Deres hat af, frøken,« sagde fru Ames, »det vil gøre Deres hoved lettere. Det må jo værke forfærdeligt efter et sådant stød. Jeg synes også, De er kold. Sæt Deres fødder her op på pladen – eller vent, jeg vil åbne ovndøren – så! De må drikke en kop kaffe med os. Det vil varme Dem op. De har ikke spist frokost endnu, er jeg sikker på.«

Den fremmede takkede hende og lænede sig tilbage i stolen. Faldet havde rystet hende stærkt, og af og til skød en pinefuld smerte gennem hendes hoved. Rupert puslede nervøst omkring udenfor, før han kunne bestemme sig til at gå ind. Nina viste sig nu også ved bordet. Kaffen blev skænket og den fremmede indbudt til at sætte sig hen til bordet. En gang – to gange talte fru Ames til hende, men hun rørte sig ikke. Hendes ansigt var blegt og hendes øjne halvt tillukkede.

»Hvad er der i vejen, frøken?« spurgte moderen, idet hun så opmærksomt på hende.

»Moder, jeg tror, hun er besvimet,« sagde Nina.

De bøjede sig over den tilsyneladende livløse skikkelse. Fru Ames gned de kolde hænder, Nina blev helt urolig, og Rupert stod og så helt betaget ned på det blege, smukke ansigt.

»Ja, hun er besvimet. Det er for varmt her inde. Vi må bringe hende ind i dagligstuen på sofaen. Rupe, hjælp os.«

Rupert stod et lille stykke derfra. Moderen og Nina prøvede på at løfte den besvimede pige, men de var ikke i stand dertil.

»Du kommer til at bære hende ind, Rupe. Kom nu og stå ikke der, som om du ikke kunne røre dig. Det er for inde-lukket her i køkkenet.«

Men den unge mand nølede endnu. At tage en fremmed, smuk pige i sine arme – det var noget, han aldrig havde oplevet – men nu måtte det gøres. Han gik hen til hende, løftede hende op på sine stærke arme, som var hun et barn, og bar hende ind i den anden stue, hvor han lagde hende på

sofaen. Den kølige luft gjorde straks sin virkning, og hun åbnede øjnene og smilede til de bekymrede ansigter, der var bøjede over hende.

»Lig stille, min pige,« sagde fru Ames. »De har taget mere skade, end De selv tror.«

»Besvimede jeg? – ja, det må jeg have gjort – men jeg fejler ikke noget.« Hun prøvede på at rejse sig, men med en stønnen sank hun tilbage på puden, som Nina havde lagt under hendes hoved.

»Jeg vil hente doktoren,« sagde Rupert, og afsted var han med det samme. Da han en time senere kom tilbage med doktor Chase, sad den fremmede pige igen ved bordet med fru Ames og Nina.

»Jeg havde et lille uheld ude på vejen,« sagde hun til lægen. »Jeg blev dog ikke helt slået ihjel, som De ser, men disse gode folk prøver på at gøre det af med mig med lutter venlighed,« og hun lo fornøjet.

Hendes navn var frk. Wilton. Hun var skolelærerinde og på vej til D. . . . for at ansøge om en plads, som skolekommissionen havde averteret ledig. Hun håbede, at doktoren vilde erklære hende for at være rask nok til at fortsætte rejsen, da hun vidste det var i nærheden.

»De har fået en slem rystelse, frøken Wilton, men jeg tror ikke, De behøver at udsætte rejsen mere end nogle få timer.« Således lød lægens kendelse.

Ved middagstid spændte Rupert frk. Wiltons hest for vognen, kørte hen foran forstuedøren og overleverede den til hende. Med en mængde taksigelser for den modtagne gæstfrihed kørte hun bort i retning af skoleinspektørens hjem. Hverken Nina eller hendes moder havde sagt noget til hende om, at Rupert var medlem af skolekommissionen. Fru Ames var een gang lige ved at give det tilkende, men et blik fra Rupert var nok til at forhindre dette. Da skolefrøkenen forsvandt ned ad vejen, tog Rupert igen sin skovl på nakken, og denne gang blev det slemme hul i broen over kanalen gjort i stand. Da dette var gjort, gik han hjem, spændte hesten for sin gig og kørte til byen.



# Kvindelig Hjælpeforening



## Kære søstre!

Livet er fuldt af overraskelser, er det ikke? Jeg troede, at sidste måned var sidste gang, jeg kunne besøge jer, men Herren har givet os lidt mere tid til at være i dette yndige, lille land, og være sammen med det folk, vi elsker så meget. Jeg er taknemmelig for denne anledning til endnu engang at kunne sludre lidt med jer.

Da Kvindelig Hjælpeforenings aktiviteter nu snart begynder igen, er det mit håb, at hvert eneste medlem vil begynde årets arbejde med begejstring og med fornyet kærlighed til og påskønnelse af denne vidunderlige organisation.

Når jeg siger Kvindelig Hjælpeforenings organisation, hvad mener jeg så? Er det noget, som vi ikke føler os som en del af? Er det noget, som er af betydning blot for distriktslederne, grenslederne eller missionen? Hver eneste søster burde afgjort føle, at hun er en del af Kvindelig Hjælpeforening. Kvindelig Hjælpeforening består af enkeltpersoner. Hver eneste søster er af betydning. Der er brug for hver eneste søster. Sommetider tror vi, at det kun er funktionærerne eller klasselederne, der er af betydning. Men har I nogen- sinde standstødt for at tænke over, hvad en lærerinde ville føle, hvis hun ikke havde nogen at undervise? Hvorledes en præsidende ville føle, hvis

hun kunne se, hvor mange søstre der trængte til den hjælp og kærlighed, som et besøg af en anden søster ville være, og hun ikke kunne finde nogen til at gå ud og yde denne vidunderlige tjeneste? Hvad kunne en basar være, hvis der ikke var villige hænder til at lave tingene? Hvad ville et Syngende Mødres Kor være, hvis der ikke var nogen, der var villige til at synge? Søstre, kan I se, hvor yderst vigtig hvert eneste medlem er, for at Herrens værk kan gå fremad?

Forleden aften var jeg alene hjemme, og jeg tænkte, at jeg ville høre lidt musik af det skønne Tabernakelkor. Jeg satte pladen på, men den yndige musik, som jeg har hørt så mange gange, lød fordrejet og ikke rent. Jeg prøvede at spille pladen mange gange igen, da jeg troede, at jeg ikke havde sat den rigtigt på grammfonen. Men hver gang fik jeg de samme mærkelige lyde, og til sidst gav jeg op og hørte ikke mere musik, men undrede mig over, at jeg denne gang ikke kunne høre musikken, når jeg havde spillet den samme plade så mange gange før.

Senere på aftenen kom et af børnene hjem, og jeg fortalte, at jeg ikke kunne få grammfonen til at virke rigtigt. Jeg kunne ikke forstå hvorfor og spurgte, om han vidste, hvad der var i vejen. Han så på den et øjeblik, og så rettede han lidt på nålen, og så kunne

jeg få de smukke toner fra koret, som sang »Oh, min Fader«.

Denne lille hændelse fik mig til at tænke på, hvor vigtig den lille nål var. Her i min hånd holdt jeg en stor plade, som havde hundreder af sangere plus et helt orkester, og måske 50 teknikere, som havde hjulpet med til at gøre det muligt for lydene at blive sat på plade, og på grund af en så lille bitte nål, ikke mere end 1 centimeter lang, ikke var indstillet rigtigt, var den ansvarlig for, at musikken blev forvrænget og ubehagelig at lytte til.

Således er det med vore Kvindelig Hjælpeforenings søstre, hvert eneste medlem er så vigtig. Hver eneste del af vore aktiviteter er vigtig. Hver lærerinde er vigtig. Hver funktionær, hver pligt, hver lektie, hver sang, vor instilling, vor venlighed, vore smil, vor kærlighed, vor hjælpsomhed, vor forståelse, vor tålmodighed . . . alle disse ting er vigtige for at kunne gøre Kvindelig Hjælpeforenings-året til en vidunderlig succes.

Enhver søster, som ikke er rigtigt indstillet, eller ikke gør sin del, kan ødelægge harmonien i en ellers smuk og harmonisk organisation.

Må Gud velsigne jer i det kommende år og altid er min ydmyge bøn.

Med kærlig hilsen,

Jerens hengivne søster  
Florence B. Thorup.

## Syning

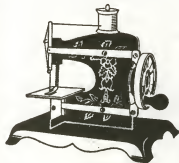

### Lynlåse

De fleste kjoler og nederdele og mange andre af vore klædningsstykker kræver pæn og helst skjult lukning der, hvor knapper eller anden lukkemekanisme ikke vil være praktisk. Den mest

almindelige af den slags lukkemetoder er *slidser*.

Eftersom de fleste slidser lukkes med glidelåse, almindeligvis kaldet lynlåse, er det vigtigt for den, der selv syr sit tøj, at kunne anbringe dem rigtigt. De

gør det muligt at få en kjole til at sidde perfekt og give den et ordentligt, færdigt udseende. De er lette at sy i og anvende.

På grund af deres forskellighed i materiale, farve og længde kan lynlåse tilpasses alle slags klæder og alle slags stoffer. Det er af største vigtighed at vælge den rigtige lynlås til hvert specielt brug.

En slids bør laves, så den passer lige så glat som en søm, således at kjolen beholder sit perfekte snit. Man må passe på at undgå ethvert stræk af kanten dér, hvor lynlåsen indsættes, ellers bukler stoffet grimt foruden af låsen.

Lynlåse indsættes sædvanligvis i kjole-, bluse- og nederdelssømme som en af to slidseformer: dækket slids og rilleslids. Hver af disse former passer for de fleste klædningsstykker. Den førstnævnte bruges imidlertid mest til foldelukninger og den anden til lukning foran eller bagpå.

Det klædningsstykke, der skal sys lynlås i, skal passe nøjagtigt, for man sætter låsen i. Sømfolderne på kjoleåbningen danner for- og bagsømsfolder i slidsen, og de bør mærkes af med risting. Der bør være mindst 2–3 cm stof til sammen hele vejen i slidsen. Hvis man ved tilpasningen opdager, at der er for lidt til denne søm, må man øge med et bændel eller en strimmel af kjolens stof.

En slids i en nederdel er almindeligvis 20–25 cm lang; i en kjole er den 30–35 cm, således at mindst de 15 cm hører til selve nederdelen. Den nøjagtige længde bestemmes af, hvor fast kjolen sidder om livet og hofterne. Et snævert bluseliv kan kræve en slids, der næsten når til armhulene. På en nederdel, der sidder som den skal, går slidsen en lille smule neden for den bredeste del af hoften.

Følgende regler bør man notere sig for alle former af lynlåslukning:

1. Lynlåse skal være lukkede, når man sætter dem i, og når man vasker dem.

2. Når man stikker sidesømmen, skal man lade slidsen være åben 1 cm længere, end metallet er i glideren, for at den lettere kan glide. På nederdele lader man åbningen være 1–1½ cm længere for at give plads til at sy på bændlet.

3. Sømmen for enden af slidsen sikres ved at stikke tilbage.

4. Gør sømmen i livet på en kjole færdig med kantning, presning o. s. v., inden lynlåsen sættes i.

5. Brug snore- eller lynlåsstrykfoden på symaskinen, således at stikningen kan komme tæt ind til metallet.

6. Luk slidsåbningen med maskinring, inden lynlåsen sættes i.

#### Dækket slids (amerikansk slids)

Pres det stykke, der er sat af til søm helt ud. Buk så den bageste søm ca. 1½ cm fra den riede sømfold og ri. Arbejd fra vrangsidens og anbring den foldede kant af den bageste søm over

retsidens af lynlåsen tæt ved »tænderne«. Brug en snore- eller tryklåsstrykfod og stik direkte langs med stofkanten og tæt ved metallet, idet man holder stoffet til til bændlet. Fortsæt stikningen forbi metallet til selve enden af bændlet.

Medens man går videre, sørger man for, at ca. 1½ cm af stoffet til søm holdes på plads under den forreste søm, således at stikningen og lynlåsen bliver foran den riede slidsfold.

Med retsiden af kjolen ud trækker man den løse forkant af lynlås-bændlet frem og sætter den fra retsiden fast med en nål i ret vinkel på sømfolden. Sørg for at lynlåsen og 1½ cm af bagsømmen ligger glat under forkanten, for den overste stikning på slidsen udføres.

Ri lige og med samme afstand langs slidsfolden. Brug igen lynlåsstrykfoden og stik med maskinen forkanten af kjolen til bændlet tæt ved lynlåsmetallet. Stik tværs over enderne og fæst. Fjern maskinristingene langs med slidskanterne og pres med blødt underlag.

#### Rilleslids

Denne metode foretrækkes til hals-, ærme- og lommeåbninger. Den kan lejlighedsvis anvendes i sidesømme på bluser og visse kjoler. I en bluse anbringes den åbne ende af lynlåsen foruden i stedet for øverst.

Ri med maskinen på sømfolden langs med slidsen. Pres sømmen ud. Lad med kjolens vrangside ud stoffet til søm glide til højre under trykfoden og anbring retsiden af lynlåsen mod den åbne søm. Stik, idet midten af lynlåsen holdes direkte over sømfolden. Ri, for der stikkes, hvis det skønnes nødvendigt. Vend så kjolen med retsiden ud og ri den til lynlås-bændlet på hver side af den riede sømfold. Ri først langs med den side af lynlåsen, der er fæstnet til sømstoffet. Når den anden side ries, skubbes kjolen hen imod sømfolden for at lægge stoffet løst over lynlåsen og forhindre at stoffet strammer. Anvend trykfoden, stik på maskinen og heft trådene på vrangsidens og fjern ristingene fra sømfolden.

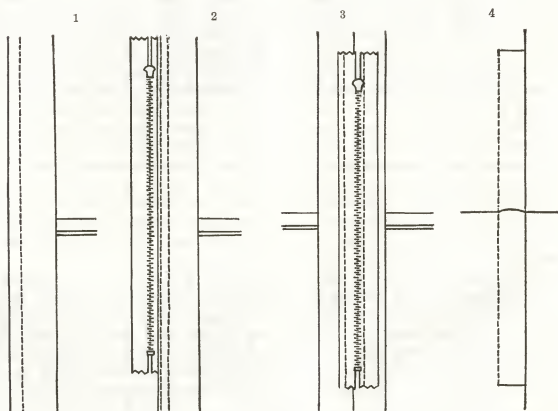

Fremgangsmåde ved indsættelse af lynlåse

1. Viser folden på bagsømmen, ombuk 1½ cm fra sømfolden.
2. Viser 1½ cm i bagsømmen stukket tæt til lynlåsens »tænder«.
3. Viser lynlåsen på plads set fra vrangsidens.
4. Viser den færdige lynlåslukning fra retsiden.







# Musik



Vi må efterhånden være blevet eksperter i at arbejde med de »lettere« rytmer: 2/4 — 3/4 — 4/4 — 2/2 etc., så lad os denne gang se på den noget sværere 6/8. Se mønstret for taktstokken!

Der er seks slag i dette mønster; hvert slag falder på en ottendedels node. At disse seks slag er det første og det fjerde betonet, det første moderato. De andre slag betones ikke, med mindre det særlig bemærkes, at de skal betones. Hvis tempoet for en sang er alt for hurtigt til, at man kan bruge 6/8 mønstret, bruger man i stedet for 2/4, hvorved der bliver tre ottendedelsnoder værdi på hvert taktslag. 2/4 mønstret anvendes til marcher og sange i 6/8 rytme, som skal spilles eller synges hurtigere end det tempo, man kalder moderato. En sang som »Har jeg gjort noget godt« bør dirigeres efter 2/4 mønstret. Følgende sange bør dirigeres efter 6/8 mønstret: »Jesus, min Frelser kær« —

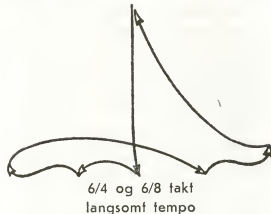

»Nærmere, Herre, til dig« — »Stille nat«.

6/8-rytmen må ikke deles op i 2 x 3/4-mønstret inden for en takt. Grunden hertil er den, at der i 6/8-rytmen kun er ét stærkt betonet slag, men der vil nødvendigvis blive to, hvis man anvender 3/4-mønstret.

Stødimpulser bør man ikke så gerne anvende, og slet ikke med taktstokken. De bryder rytmens sammenhæng og kan virke forvirrende. Hvis der opstår situationer, hvor de skønnes nødven-

dige, bør man udføre dem med den hånd, der ikke holder taktstokken. Stødimpulser er de urolige bevægelser, man foretager sig med hånden (eller med taktstokken) for at markere en nodeværdi, der går uden om det regelmæssige taktmønster. Man gør det ofte, når punkterede noder følges af en kortere, og omvendt — men man bør altså ikke gøre det ret tit. Eks. »Langt, langt herfra, nær ved Bethlehem's stad« og »Jeg ved, min Fader bisset ved«.

Den hånd, der holder taktstokken, kalder man for »dirigenten« den anden for »musikeren«. Den første følger taktmønstret i musikken, den anden kalder det rent musikalske frem. Det kræver megen øvelse at kunne begge dele, så lad os tage fat hellere i dag end i morgen. Med den stærke fremgang inden for Kirken vil vi få hårdt brug for mange — og dygtige dirigenter.

*Kvindelig Hjelpeforenings  
hovedbestyrelse.*

## G. U. F. - STÆVNET

*i København den 28., 29. og 30. juni 1963*

G.U.F.-Stævnet i København begyndte med en bustur om fredagen. Vi mødtes i kirken på Priorvej kl. 9, og efter velkomsted ved broder Kurt Holm og bøn ved broder Mogens Mogensen kørte vi i to busser ad Gammel Køgelandsvej til Valø Slot. Her fik vi madpakker og sodavand udleveret; det regnede lidt, så vi måtte finde plads til at spise under træerne, men det var hyggeligt. Efter endt måltid så vi os om i den smukke blomsterpark. Kl. 13 samledes vi alle ved busserne og kørte videre til Køge. Da vejret ikke var det bedste, ønskede ikke alle at tage til stranden som planlagt, de fleste tog ind til Køge by, medens resten drog til stranden, hvor de mest modige gik i vandet.

Senere samledes vi alle igen for at køre tilbage til kirken, hvortil vi ankom kl. 15.30.

Tilstede 80.

Om aftenen var der konkurrence i Road Shows i Folkets Hus på Enghavevej. Aftenen blev ledet af søster Lissi Asmussen og søster Ragna Nickelsen fra Hovedbestyrelsen.

Efter indledende sang og bøn så vi først et Road Show ved Centrum Gren, København distrikt. Efter en solosang ved søster Lillian Krammer, Centrum Gren, »Vilja« fra »Den glade enke«, så vi et Road Show fra Frederikshavn Gren, Jylland distrikt. Derefter underholdt missionærkvartetten med tre numre, og så fulgte et Road Show ved Nordre Gren, København distrikt, og en solosang ved søster Karla Andersen, Amager Gren, »Køb blomster«, samt fire numre ved missionærkvartetten.

Derefter var der opvisning af square dance ved Amager Gren, og underholdningen sluttede med recitation med musiksledelse, ved søster Vibeke Møller, Odense.

Aftenens dirigent var søster Karna Bredgaard, Aalborg, og akkompagnatører var søster Inger Rasmussen, Amager, og ældste Roger Sørensen.

Tilstede 280.

Lørdag morgen var der funktionær-møde i kirken på Priorvej under ledelse af broder Knud Hentzen, præsident for G.U.F.s Hovedbestyrelse.

Efter indledende sang, bøn og optælling deltes der i to klasser, en for sekretærer og en for bestyrelser og funktionærer.

I klassen for bestyrelser og funktionærer gennemgik broder Kurt Holm det nye Vanguard program. I klassen for sekretærer gennemgik søster Bente Nielsen, Hovedbestyrelsen, den nye referatbog, som skal tages i brug den 1. september 1963.

Tilstede 48.

Samtidig med funktionærmødet var der bordtennis-konkurrence i kirken på Priorvej, og om eftermiddagen var der i Idrætsparken konkurrencer i basketball for drengene og volleyball for pigerne.

Lørdag aften var der banket i Folkets Hus. Middagen bestod af bøf Stroganoff og islagage. Under middagen blev forskellige søskende opfordret til at sige et par ord, og stemningen var strålende.

Tilstede 130.

Efter banketten fortsattes med Guld- og Grønt Bal. Såvel banketten som ballet var under ledelse af præsident Benny Lindén fra missionspræsidentskabet.

Ballet begyndte med opvisning i square danse ved Amager Gren. Derefter spille Kølvigs 8-mands orkester op til dans. I orkestrets pauser var der forskellig underholdning: Klavnummer ved Grete og Jørgen Ljungstrøm, Nordre Gren, solosang ved søster Sonja Schmidt, Søndre Gren, tre numre ved Missionærkvartetten, solosang ved broder Dallas Andersen, Søndre Gren, underholdning ved Palle Hatting, Paul Petersen og Jens Kristoffersen, Centrum Gren, og til sidst danseopvisning ved Aalborg Gren. Aftenen sluttede kl. 23,45 med bøn ved broder Johannes Liljengren, Fredericia.

Tilstede 300.

Præstedømmets møde afholdtes kl. 9 søndag morgen i Folkets Hus. Det var under ledelse af broder Jens Kristoffersen, Centrum Gren. Der var taler af følgende brødre: Einar Corelli, Salt Lake City, Kurt Holm, Hovedbestyrelsen, ældste David Sandberg, Tage Holm Larsen, Frederikshavn, Birger Munck, Nordre Gren, og Missionspræsident Levi B. Thorup.

Kl. 10,30 afholdtes tale- og musikkonkurrence i Folkets Hus.

Efter indledende sang og bøn blev tiden overgivet til broder Knud Hentzen, der præsenterede Hovedbestyrelsen samt de to distriktsbestyrelser for forsamlingen. Derefter var der presentation af det nye Valgsprog for 1963—64 ved søster Bente Nielsen, Hovedbestyrelsen:

L. & P. 59:5 — »Derfor giver jeg dem den befaling og siger således: Du skal elske Herren af hele dit hjerte og med hele din sjæl og med hele dit sind, og du skal tjene ham i Jesu Kristi navn.«

I konkurrencerne deltog følgende:

Tale: København distrikt — Lillian Valentiner, Centrum Gren

Sang: Jylland distrikt — Karna Rogilds, Aalborg Gren

Tale: Jylland distrikt — Dorte Nielsen, Aalborg Gren

Sang: København distrikt — Dallas Andersen, Søndre Gren

Tale: København distrikt — Birger Munck, Nordre Gren

Sang: Jylland distrikt — Else Christensen, Frederikshavn Gren

Tale: Jylland distrikt — Ruth Sørensen, Silkeborg Gren

Sang: København distrikt — Palle Hatting og Paul Petersen, Centrum Gren

Under mødet fik præsident Thorups to børn, Bryce og Ronda, lejlighed til at sige nogle ord, og de udtrykte deres glæde over den tid, de har været i Danmark.

Så blev tiden overgivet til søskende til at høre deres vidnesbyrd, og mødet sluttede kl. 12 med sangen »Zions Ungdom« og bøn ved broder Jens Kristoffersen, Centrum Gren.

Tilstede 420.

Stevnets hovedmøde afholdtes søndag aften kl. 17 i Folkets Hus, og var under ledelse af broder Knud Hentzen.

Der var først uddeling af diplomer til vinderne af de forskellige konkurrencer:

**Bordtennis:**

Junior dame — Liselotte Hvistendahl, Søndre Gren

Junior herre — Bryce Thorup, Centrum Gren

Senior herre — Per Bredgård, Aalborg Gren

Double — Bryce Thorup og Ole Madsen, Centrum Gren.

**Basketball:**

Junior — Jylland distrikt, Aalborg

Senior — København distrikt.

**Volleyball** — København distrikt.

Road Show: Der bliver ikke udpeget en

speciel vinder, men hvert af de deltagende hold får et diplom, hvorpå er anført »godt«, »meget godt« eller »særdels godt«.

**Talekonkurrence:** Birger Munck, København distrikt, Nordre Gren.

**Sangkonkurrence:** Else Christensen, Jylland distrikt, Frederikshavn Gren.

Fælleskoret sang følgende sange, alle med søster Inger Rasmussen, Amager Gren, som akkompagnatør:

»Fremad, Herrens stridsmænd« — dirigent Karna Rogilds, Aalborg Gren,

»Hør min bøn« — dirigent Lilli Christoffersen, Odense Gren,

»Al skabning af Gud Faders hånd« — dirigent Jørgen Ljungstrøm, Nordre Gren.

Derefter spillede søster Florence B. Thorup og søster Inger Rasmussen duet for orgel og flygel.

Fælleskoret fortsatte med følgende sange:

»Fader Vor« — dirigent Lilli Christoffersen, Odense

»Battle Hymn of the Republic« — dirigent Jørgen Ljungstrøm, Nordre Gren.

Derefter var der et smukt lille intermezzo: alle de tilstedeværende Guld-Gleanere, ialt en halv snes stykker, blev kaldt op på forhøjningen, hvorefter søster Lilli Christoffersen, Odense, blev kaldt op for at få tildelt en »Æres Guld Gleaner Belønning« som tak for det store arbejde, hun har udført for de unge i Kirken. Der fortsattes med solosang ved Finn Vest Nielsen, Nordre Gren, »Brobyggen«, og tale ved søster Lissi Asmusen, Hovedbestyrelsen. Efter en solosang ved søster Lillian Krammer, Centrum Gren, talte søster Lilli Christoffersen, Odense, og broder Knud Hentzen, Hovedbestyrelsen. Til sidst sang Freddy Christensen, Centrum Gren, »I Walked Today Where Jesus Walked«, og missionspræsident Levi B. Thorup talte.

Mødet sluttede med, at fælleskoret og forsamlingen sang »Så fast som de evige hjerter« med søster Lilli Christoffersen, Odense, og søster Karna Rogilds, Aalborg, som dirigenter.

Tilstede 570.

B. N.

Obs.:

**GARMENTS**

Søskende, som har været i Templet, kan hos deres grenspræsident få en prisliste over garments med oplysninger om, hvor og hvorledes de kan købe deres garments.

I København sælges garments ved søster *Inger Kyhlensø* onsdag og torsdag fra kl. 10—13 i kirken, Priorvej 12, F.

# HVAD ANDRE SKRIVER OM OS

Det store engelske og amerikanske ugeblad TIME bragte den 26. juli en artikel om mormonerne, illustreret med et stort billede af Tabernakelkoret med et indsat fotografi af ældste Richard L. Evans af De Tolv Apostles Råd. Artiklen bringes her i oversættelse.

## MORMONERNE

### Syngende Hellige

*Thi min sjæl fryder sig i hjertets sang, ja, de retfærdiges sang er som en bøn til mig, og den skal bevares med velsignelser på deres hoveder.*

*Lære og Pagter, 25:12.*

Under den lange og usikre rejse vest-på over sletterne i 1847 adlod Brigham Youngs mormonpionerer denne formaning og begyndte aldrig en dag uden en sang, eller samledes om aftenen uden en takkesang. Så indgroet blev den frydefulde vane at synge, at Young grundlagde et kor ved rejsens ende. I denne uge begynder Mormonernes Tabernakelkor, som for længe siden har vundet verdensry, sit 35. år med radio-transmission — den udsendelse, der har været holdt på programmet i den længste tid i radioens historie.

Det var i 1867, at Salt Lake-kolonien fuldtendte sit berømte tabernakel med 8000 siddepladser, bygget til at rumme korets vidunderlige musik. Tabernaklet var og er et akustisk mesterverk, hvor man kan høre en knappenål falde til jorden 250 fod borte. Koret voksede, så det passede til bygningen og blev den mægtigste, uofficielle missionær, som Jesu Kristi Kirke af Sidste Dages Hellige nogensinde har haft. Begyndende i 1929 har den halve times radioudsendelse, der kendes som *Music and the Spoken Word from the Crossroads of the West*, genskabt verdens billede af mormonismen.

*Polyfoni, ikke polygami.* Programmet og koret har aldrig haft — og har ikke — til hensigt at hverve proselytter. I virkeligheden bliver ordet »Mormon« kun omtalt to gange i hver udsendelse, og da kun i navnet på koret. »Formålet er, at udsendelserne skal være almenlydige«, siger apostol Richard L. Evans, som i 33 år har skrevet og indtalt »The Spoken Word«. Hans små prædikener, som høres sammen med koret, indeholder ingen af de sidste da-

ges helliges læresætninger, men handler om kristen etik. »Lad ikke livet gøre dig modløs; enhver, som er kommet derhen, hvor han er, måtte begynde, hvor han var«, kan han sige. »Der er ingen måde, hvorpå man kan undgå de moralske konsekvenser af en uærlig, utetisk eller umoralsk handling.«

Koret synger ikke mormonsange hyppigere end de synger katolske eller protestantiske. Men mormonpræsident David O. McKay har kaldt korets generelle virkning »uvurderlig« i at hjælpe 13.000 mormonmissionærer ude over verden til at bringe skarer af omvendte (100.000 sidste år) ind i en kirke, som engang kun kendtes og foragtedes på grund af sit langvarigt bandlyste polygami. »Koret skaber venner og åbner døre«, siger Richard Condie, korets leder siden 1957, og professor i musik ved University of Utah. Han dirigerer 375 sangere, inddelt i fire-stemmige mandlige og fire-stemmige kvindelige kor. Alle medlemmerne er voksne frivillige, herunder mange husmødre, men også fire læger, tre sagførere, to bankmænd og en tandlæge — samt en glas-puster og en svinchyrde.

*Ikke mekanisk overenskomst.* Koret har aldrig været bedre. Da Condie overtog det, prøvede han alle medlemmerne og kasserede straks 75. »Det var ikke

behageligt at gøre det«, siger han. Nu bliver medlemmerne prøvet mindst hvert andet år. Sangøvelser holdes kun to timer hver uge, men koret over i virkeligheden aldrig hele radioprogrammet, når det bliver udsendt. Condie optager sangøvelserne på bånd, spiller dem igennem for sig selv og retter fejlene næste gang.

Repertoiret, der omfatter 1200 numre, går lige fra negro-spirituals til Bach, Beethoven og Mendelssohn. Støttet af tabernakel-organet med dets 10.000 piber, med veteran-organisterne Alexander Schreiner eller Frank Asper, har koret, som har øgenavnet »De syngende hellige«, en vægt og et omfang, der er uovertruffet med hensyn til korsang. Men »vi har ikke ladet dette blive noget mekanisk«, siger Richard Condie, og han undersøger ofte mere disharmonisk, moderne musik. Men hans yndlingsang er en sang, der blev skrevet af en af dem, som drog med Brigham Youngs pionertog, William Clayton, medens prærievindene susede omkring ham:

*Kom, kom, Guds folk, fremad  
og frygter ej,  
kun med mod fremad drag!  
Skønt tornestroet kan synes denne  
vej,  
Gud er med dig hver dag.*



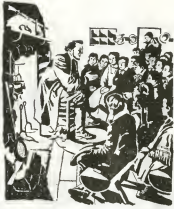

# Søndagsskolen

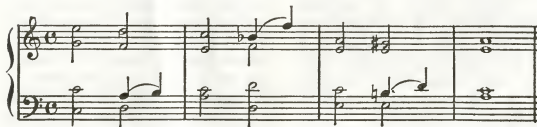

Nadververs for september:

For Senior og Junior Søndagsskolen:  
»Dette er mit legeme, som gives for  
jer; gør dette til ihukommelse af mig!«  
(Luk. 22:19).

Søndagsskolesang for september:

»Syng Guds pris hver sjæl på jord!«  
(Nr. 66 i den blå sangbog).

»Syng Guds pris hver sjæl på jord!«.  
Forfatter og komponist Tracy Y. Cannon.

Måske vi har lagt altfor megen vægt på teknikken i musikken i denne rubrik og i vore dirigenters arbejde og har forsømt de mere vægtige ting i sangene selv.

Vi ville gøre vel i, når vi synger fællessange, at gøre en forandring henimod de sider af sangen, som har med gudsdyrkelsen at gøre. Lær vore medlemmer at synges til vor himmelske Fader hellere end til dirigenten, at henvende sig til den Højestes trone, at bede og dyrke Gud, medens vi synger.

Lad os prise Herren med et glad hjerte — ikke for morskab, ikke mumtert, men med en hjertelig inderlighed og tilbedelse. Lad os ikke bekymre os så meget om stemmens kvalitet, om den er ru eller uharmonisk. Vor Fader i Himlen bekymrer sig mere om kvaliteten af vore hjertes, at de er kærlige og i harmoni med Hans Ånd.

Sig til forsamlingen, at de allesammen skal synges med, hver og en. Og de skal synges lige kraftigt og hver tage del i det store kor. Fællessang er en måde at dyrke Gud på. Den, som ikke vil synges med, dyrker ikke Gud tilfulde.

Hvorledes kan vi få held med dette program? Den letteste og mest naturlige måde til at få alle til at synges med

er at bede dem alle synges melodistemmen, unison.

Den sang, som vi specielt skal synges i denne måned, bør synges unison. Ingen kvartet kan være så smuk, så storslået, så magtfuld i udtryk som unison sang. Dette skaber enhed i hjerte, formål og tro.

Øv alt dette ved det månedlige forberedelsesmøde. Øv så længe og så godt, at De kan synges sangen udenad. Der er ingen vanskeligheder i melodien. Et lille *ritardando* ved slutningen af hvert vers vil være helt godt og naturligt.

Denne sang er temmelig ny og vil behøve at læres af sangledere, organister og forsamling. Et ungdommeligt sind vil hjælpe os til at lære det, som er nyt. Og på den anden side, når vi påtager os at lære noget nyt, vil øvelsen hjælpe med til at holde os unge.

Alexander Schreiner.

## Til ihukommelse . . . ?

Den, der har læst Det gamle Testamente, kan ikke undgå at lægge mærke til de meget hyppigt gentagne hentydninger til Herrens udførelse af sit folk fra fangenskab i Ægypten. De hårdnakkede israeliter måtte åbenbart uafledeligt mindes om deres Guds velger-

ninger imod dem, og Herren, der kender mennesket bedre end nogen, måtte atter og atter erindre sine børn om den pagt, han havde indgået med dem, og som de glemte lige så hurtigt som den blev forklaret for dem. Det menneske, som lever i vor tid, kan ikke forstå, at det jødiske folk kunne være så troløse imod deres Gud, som de gamle skrifter beretter, og dog er det det samme, der gentager sig om og om igen, når jøderne havde det godt, glemte de Gud, når de var trængt af fjender, råbte de til ham. Det moderne menneske er i besiddelse af den samme fejl, det glemmer Gud for alt det, der optager sindet, og jo bedre det har det, des mere adspredt er det, og des mere bliver dets interesse og tanker optaget af at få det endnu bedre, og så bliver alt sat ind på at opnå dette, og så ved vi godt, hvorledes det går, sindet bliver så hårdt engageret, at der ikke bliver plads til den mindste tanke til ihukommelse af Gud på noget punkt. Jo bedre mennesket får det, jo større krav stilles det, og jo større krav, jo større belastning, og jo større belastning, jo hårdere går det ud over nervesystemet, og det hele ender, som de gamle profeter har forudsagt med gennem tidernes, med krig, ødelæggelse og ufattelige sorger. På dette trin, når alt er ødelagt og tomt, er der igen plads til at rumme Gud og

at anrøbe ham om hjælp, og så snart dette er opnået, er man parat til at begynde på en »frisk«, Ak, ja.

Nu skal jeg jo ikke sidde og fortælle mine søskende alt det, for det ved I så godt som nogen kan vide det, men det var heller ikke lige netop det, jeg ville, men derimod tale lidt om det, vi slet ingen kendskab har til. Jeg må ikke sige at det gælder os alle, for der er adskillige, der godt ved, hvad ihukommelse er for noget, og som også kan praktisere den, men der er endnu flere, der lige som jeg selv konstant glømmer det, jeg ved det, for jeg har iagttaget det med mine egne øjne og øren, Herren siger, du skal ihukomme mig i alt, hvad du foretager dig, du skal have mine bud i dine øren morgen, middag og aften, *du skal ihukomme*. Har vi alle kendskab til denne befaling fra Herren, husker vi den, — husker jeg den, når jeg udvikler mig i lange diskussioner om, hvem der har lagt saksen der, eller hvem der har haft nøglerne sidst. Ihukommer jeg Herren i det øjeblik, jeg bliver irriteret over et eller andet, gør I det? Der er nok nogen, der vil blive forarget over disse linier, men prøv en gang at tænke jer godt om, og sig mig så, om I ikke kender det, at glemme Guds befaling et øjeblik under et eller andet forhold. Husker vi, at vi er gået i dåbens vande, og hvad deraf følger, har vi alle det for øje på alle døgnets tider, husker vi at tage Herren med i vore overvejelser, ihukommer vi, eller har vi nødvendigvis israeltterne at have det skrevet på portstolperne og alle andre iøjnefaldende steder, at vi skal huske at opføre os værdigt, andre til et godt eksempel og således, at vi kan kontrollere vore handlinger og sige: »Det, du nu er i færd med at gøre, vil Gud synes godt om«. Jeg må hellere stoppe her, der kommer måske den dag, hvor det sker, at vi får kendskab til, hvad det betyder at huske, og hvis så vi kan lære at bruge det i praksis, så vil de velsignelser komme omgænde, som Herren har lovet os med ordene fra vort lektiehefte, at han hjælper den, der hjælper sig selv.

Med hensyn til Søndagsskolen står det sløjt til med lektielesningen i denne dejlige sommer tid, men da det er en af de ting, der kommer ind under ovenstående begreb, har vi det håb, at i hvert fald de, der læser denne artikel, kan nå at tænke over sagerne inden næste søndag.

(Tænk på Kirkens medlemstal og så på, at der kun er solgt 325 lektiehefter, resten af oplaget ligger på gulvet her på kontoret og venter på at komme der, hvor de rettelig hører hjemme. Så har vi selvfølgelig noget at diskutere på den kommende konference).

Med kærlig hilsen, på Hovedbestyrelsens vegne.

*Knud Ebsberg.*

Kære medarbejdere i søndagsskolen.

Tænkner vi alvorligt over det, så er vi alle klar over, at vort kald til at virke i søndagsskolen er et stort og alvorligt kald, og at der med vor kaldelse følger et tungt ansvar. Hele kirkens fremtid ligger gemt hen til den ungdom, som nu vokser op. Vi har ansvaret for, at denne ungdom virkelig får en fast og urokkelig kundskab om kirken og dens herdomme og derigennem et stærkt vidnesbyrd om kirkens sandhed.

Mange af kirkens unge falder fra kirken på et eller andet tidspunkt, fordi der er så meget i verden, der lokker og drager. Vi kommer ikke uden om, at kirken møder hård konkurrence ude fra. Vi har jo ikke hverken penge eller talenter nok i kirken til at kunne byde den samme underholdning, som verden byder på. Er lærerne og lærerinderne og søndagsskolens ledere ikke hver især fyldt med begejstring og glæde over det betroede arbejde og fyldt med vilje og iver for at gøre det bedste lidt bedre endnu, så gider børnene og ungdommen ikke komme, og vi kan ikke give dem det vidnesbyrd, de har brug for for at kunne holde fast ved kirken.

Jeg er klar over, at det slet ikke er noget let arbejde, søndagsskolens bestyrelser og funktionærer har påtaget sig. Derfor ville jeg også gerne herigen-

nem opfordre enhver af jer til altid at gøre jert yderste. Et vanskeligt arbejde lader sig nu engang ikke udføre, uden at man lægger alle kræfter i. Der skal et ordentligt og grundigt gennemført bestyrelsesmøde til hver uge, for at møderne kan blive ordentligt planlagt. Der skal ro, fred og koncentration til, når læreren eller lærerinden skal forberede lektionen. Vi må holde vore funktionærmøder tit og regelmæssigt, for at hver enkelt kan føle sig værende med i et stort fællesskab, og for at vi alle kan lære af hinanden og opmuntre hinanden. Det er hver enkelts pligt at lægge alle kræfter i for at øge sin personlige dygtiggørelse til det yderste. Kirken er parat til at hjælpe gennem søndagsskolens organisation og gennem de bøger og lektiehefter, som kirken udgiver.

Glem ikke at bede! Ingen af os må henfalde til slovhed og ligegyldighed med arbejdet, vi blev betroet. Vi må heller ikke glemme, at vi, trods flittigt brug af vore medfødte talenter, kun er mennesker, der skal arbejde med mennesker. Vi kan ikke lede andre, om vi ikke selv lader os lede. Hvis den rette ånd skal være til stede i vort arbejde, og hvis vi selv ønsker den rette glæde og tilfredsstillelse gennem udøvelsen af vor gerning, så må vi være flittige til at bede om hjælp og inspiration.

Lad os ikke glemme det store og tunge ansvar, vi fik pålagt. Så længe vi har en bestemt stilling i kirken, kan ingen anden have denne stilling og ingen anden bære dette ansvar. Vi må arbejde og gøre vort bedste også for at hjælpe hinanden. Svigter en af os, så går det ud over alle andre. Bliver en lærer borte, går dette uvægerligt ud over søndagsskolens ledere og de andre lærere. Sådan griber vort arbejde ind i alle andres arbejde. Altså må ingen af os svigte.

Måtte Gud velsigne hver en af os, så vi altid vil og kan forstå vort ansvar for søndagsskolens og for hele kirkens fremtid.

Søndagsskolens distriktsbestyrelse  
i Jylland  
*Karl Blohm*

## DAGENS TANKE

Paul H. Davis giver os en smuk tanke, som kan berige vort liv. Det ville være godt, hvis vi alle kunne have denne tanke i erindring.

»En af prøverne for positiv tænkning, for konstruktiv tænkning, er at prøve vore ledige øjeblikke. Vender vort sind sig i disse øjeblikke mod negative, kritiske tanker .... udkæmpede slag, som er blevet vundet eller tabt .... genkaldende sig meningsløse argumenter? Hvis det er tilfældet, er man ikke harmonisk. Men hvis man tænker på, hvordan man kan forbedre en situation, hvorledes man kan nå et værdifuldt mål, så er man på den positive side i livet.«

# PRÆSTEDØMMET

*Resumé af en tale af Præsident David O. McKay ved et møde for repræsentanter for hjemmelærerearbejdet, afholdt i Kirkens administrationsbygning onsdag den 15. maj 1963.*

Kære brødre og søstre, det er mig en stor glæde at være sammen med Dem ved denne historiske lejlighed — det første møde af denne slags, der nogen-sinde er blevet afholdt i Kirken.

Jeg føler i dag, at jeg lige må sige nogle få ord om præstedømmets myndighed. Da jeg besøgte Kirkens missioner i 1921 sammen med Præsident Hugh J. Cannon fra Liberty Stake, var der en medpassager og hans hustru, der var fremmede for os, som præsenterede sig for os kort efter, at vi havde forladt havnen. Medens vi talte sammen, sagde kvinden, ligesom lidt undskyldende: »Må jeg stille Dem et spørgsmål?« Jeg svarede: »Selvfølgelig, og jeg vil besvare det, for De stiller det. Jeg har kun én hustru.« Nysgerrigt spurgte hun: »Hvis flerkoneri ikke er formålet med Deres religion, hvad er det så?« »Vi er kristne«, svarede jeg. Hun svarede: »Det er vi også.«

Og så stillede hun det betydningsfulde spørgsmål: »Hvad er det så, der adskiller Deres kirke fra andre? Hvad er forskellen mellem Deres kirke og min kirke?« Der er flere«, svarede jeg. »guddommelig myndighed ved direkte åbenbaring er en af de vigtigste.«

Jeg vil gerne sige noget om dette — ikke guddommelig myndighed, da det ikke ville være noget karakteristisk træk. Den romersk-katolske kirke hævder, at den har guddommelig myndighed ved direkte linie fra Sankt Peter, som de uklogt hævder var biskop af Rom. Den ortodokse græsk-katolske kirke hævder, at den har guddommelig myndighed fra fem apostle, som de overlevede Peter. De hævder, at de har myndighed, og det samme gør kopterne i Nordafrika. Altså, romerne, grækerne, kopterne og andre hævder, at de har guddommelig myndighed, men der er kun én kirke, som har guddommelig myndighed ved direkte åbenbaring.

Den mand (Roger Williams) havde ret, som for flere hundrede år siden, da han afslag stillingen som overhoved for den første baptistkirke i Amerika, sagde: »Der findes ingen virkelig indstiftet kirke på jorden, heller ingen person, som er bemyndiget til at forvalte kirkeordnancer, og der kan heller ikke blive det, for nye apostle sendes af det Store Overhoved for Kirken, og hvis komme jeg venter på.«

I 1820 kom guddommelige sendebud

virkelig. Gud selv og Hans Elskede Søn viste sig for Profeten Joseph Smith, og den unge profet hørte den guddommelige stemme sige: »Dette er min Elskede Søn. Hør Ham«. Senere gengav guddommelige sendebud præstedømmet. Johannes Doberner, som var blevet undervist fra fødslen og også var anerkendt fra Freleren selv, gengav det aronske præstedømme. Peter, Jakob og Johannes, hvis myndighed ingen kristen kan betvivle, kom og gengav det melkisedekske præstedømme til Profeten Joseph Smith.

I det aronske præstedømme har vi præster, lærere og diakoner, under det aronske præstedømmes præsidentskab, som er den Præsiderende Biskop. Over det melkisedekske præstedømme præsiderer tre højpræster, en præsent og to rådgivere. Der er også højpræster, halvfjerders og ældster i overensstemmelse med Paulus' udtalelse:

Og han gav os nogle som apostle, andre som profeter, andre som evangelister, andre som hyllere og lærere

for at gøre de hellige fuldt beredt til deres tjenestegerning, at opbygge Kristi legeme,

indtil vi alle når frem til at være ét i troen på og erkendelsen af Guds Søn, til mands modenhed og det mål af vækst, da vi kan rumme Kristi fylde. (Efe. 4:11—13).

Vi taler i dag til en gruppe mænd, hvis pligter vil blive at hjælpe dem, som skal besøge de hellige og fuldkomngøre dem, og som vil gå ud og undervise »for at gøre de hellige fuldt beredt til deres tjenestegerning, at opbygge Kristi legeme.«

I de melkisedekske kvorum'er har vi, som jeg har nævnt, højpræster i kvorum'et; halvfjerders'er specielt kaldet, og ældster, som er under stavspræsidentskabets ledelse.

Vi har kvorum'et, således som jeg har nævnt, som en bestemt organisation i Kirken — adskilt fra den »kirkelige« del af Kirken; i kirkelig henseende findes der stave og missioner — de store afdelinger af Kirken. I stavene har vi stavspræsidenten, to rådgivere og adskillige biskopper for ward'erne.

Det Høje Præstedømme består af apostle, højpræster, halvfjerders og ældster, som er direkte under Kirkens Første Præsidentskab. De halvfjerders har et særligt præsidentskab, udvalgt ved åbenbaring. Ældsterne er direkte under ledelse af det gejstlige overhoved, der er kendt som stavspræsidentskabet. Det aronske præstedømme er under ledelse af biskoprådet, som er det aronske præstedømmes præsidentskab, og biskoppen har gennem ordination stillingen som præsident for præsternes kvorum,

idet præsidentskabet af dette automatisk følger med ordinationen af en biskop. Lærerne og også diakonerne er under wardets biskopråd.

Der findes således to kilder til myndighed — en fra kvorum'et, og den anden fra den kirkelige afdeling. Over hvert kvorum præsiderer tre mænd, der er officielt indsat og ordineret. Præsidenten for højpræsterne vil fra nu af være præsidenten for hver stav. Det er passende, at præsidenten for de tre kvorum også skulle være præsident for den kirkelige gruppe, der kendes som en stav. De halvfjerders har deres egen organisation, og præsidentskabet for ældsternes kvorum vil være under stavspræsidentskabet.

Det er hvert kvorum-præsidentskabs pligt at mødes med medlemmerne, at sidde i råd, og lære dem deres pligter. Jeg gentager — at sidde i råd med dem og lære dem deres pligter.

Når de nu sidder som en gruppe i et kvorum, har den kirkelige myndighed intet at gøre med dem undtagen som præsident for staven.

Det er kvorum-præsidentskabets pligt, enten det er højpræster, halvfjerders eller ældster, at undervise, at sidde i råd med kvorummedlemmer og undervise dem om deres pligt og sørge for, at de udfører alle deres regelmæssige pligter. Dette er en karakteristisk organisation over hele Kirken — hvis fulde betydning eller vigtighed Kirken ikke helt forstår idag.

Hvad de hemmelige ordener er for verden, er kvorum'erne for Jesu Kristi Kirke af Sidste Dages Hellige. Kvorum'erne bør nære venskab, broderskab, kollegialitet og kærlighed som en gruppe. Enkeltvis bør de yde tjeneste i Kirkens organisationer. De er underkastet den kirkelige myndighed som medlemmer af Kirken, men ikke som kvorummedlemmer. Hvert kvorummedlem er underkastet sit præsidentskab, og det er præsidentskabets pligt at skabe enighed blandt kvorum'ets medlemmer. Lad mig illustrere dette yderligere: Jeg refererer igen til en oplevelse om bord på skibet; jeg havde aldrig før set manden. Da han kom henimod mig, vidste jeg, at han genkendte mig, men jeg genkendte ikke ham. Han greb min hånd i et fast greb og lod den så hurtigt falde og sagde: »Undskyld«. Hans øjne var fæstet på en nål, jeg havde i knaphullet, en nål min hustru havde givet mig. Det var en stjerne og en halvmåne. Han genkendte denne som et symbol på den orden, han var medlem af. Han gav mig et håndtryk, men da jeg ikke genkendte ham, slap han min hånd øjeblikkeligt. En helt fremmed, men han genkendte et symbol og ønskede at nære

fællesskabet. På en eller anden måde burde vi have den samme ånd i vore kvorum'er. Kvorum'et skulle være så enig, at vi kan hjælpe hinanden, ikke blot åndeligt, men også finansielt og på enhver anden måde. Hvis vi kan få den enighedens ånd i vore kvorum'er, begynder vi at forstå den fulde betydning af præstedømmets organisation i Kirken.

Jeg gentager, selvom biskoppen ikke har nogen myndighed til at gå til ældsten, halvfjerds'en eller højpræsten for at befale, er kvorummedlemmerne stadig under hans kirkelige kontrol og vejledning. Som grensmedlemmer er de underkastet ham angående tiendebetalingen, og de kan kaldes til en kirkelig stilling, som f. eks. søndagsskoleforstander, til G.U.F. og så videre, men i kvorumarbejdet er de underkastet kvorumpræsidentskabet, og det er dette kvorum's ret at sætte et medlem i karantæne, hvis han ikke lever op til kvorum'ets standarder. Jeg husker et tilfælde, hvor et kvorum af halvfjerds trak fællesskabets hånd i kvorum'et tilbage, fordi en mand var uværdig. De havde ingen ret til at udelukke ham, men de havde ret til at trække fællesskabets hånd tilbage, indtil manden gjorde sig værdig.

Jeg husker en samtale med Mr. Charles Zueblin, en højtstående indenfor civiladministrationen. Jeg tog ham med ud for at vise ham Davis- og Weber-

kanalsystemet. Før vi var kommet ret langt, talte vi ikke alene om kanaler, men om Kirkens organisation. Jeg pegede for ham: »På vor højre side er Første Ward, på vor venstre side Niende Ward. I disse wards har vi præster, lærere og diakoner, som hver har et præsidentskab«. Jeg forklarede ham Kirkens organisation, kirkeligt og gennem kvorum'er.

Han spurgte: »Hvorledes holder De Deres folk i disse wards?« Han forbød vendingen »ward« med en eller anden slags institution.

Jeg forklarede, at hver af dem havde sine pligter.

Han udbød: »Hvorledes kan vi indføre dette i enhver by i De Forenede Stater — den tanke, at hver gruppe i byen har sine pligter?«

»Det ved jeg ikke. De må have en eller anden fælles interesse«, svarede jeg.

»Det er jeg enig i, men behøver denne fælles interesse at være en religiøs interesse?« sagde han.

Og jeg svarede: »Det ved jeg ikke — det er en religiøs hos os, og det virker meget godt«.

Kirkens organisation er guddommeligt indstiftet, og hvis blot vi kan få den til at arbejde, vil den være effektiv i et ward på tre hundrede, i en stav på fem tusinde i et hvilket som helst land i hele verden.

Hvorledes skal vi anvende dette på hjemme-undervisning? — med deltagelse af den kirkelige myndighed, biskoppen i wardet, højpræsterne, de halvfjerds og ældsterne? Akkurat på samme måde, som vi har indskærpet betydningen af, at medlemmerne af kvorum'et underviser deres medlemmer, men således at disse brødre får hjælp af det lavere præstedømme og alle medlemmer og arbejder »for at gøre de hellige fuldt beredt til deres tjenestegerning, at opbygge Kristi legeme,

indtil vi alle når frem til at være ét i troen på og erkendelsen af Guds Søn, til mands modenhed og det mål af vækst, da vi kan rumme Kristi fylde«. (Ef. 4:12-13).

Det er rigtigt at lade hjemmelæreren påtage sig det ansvar at sørge for hver enkelts velfærd. Opgaver kan passende gives således, at hver mand, som har den myndighed, som kommer ved direkte åbenbaring, kan udøve sine kirkelige pligter ved at udøve den myndighed, som han har.

Jeg velsigner Dem alle. Gud velsigne Dem og give Dem inspiration til at bringe dette nye program, denne nye opgaves ånd ud til hele Kirken, idet vi fornyer vort kredslærerarbejde med denne Hjemmelærer-Plan, så hver enkelt vil få en forståelse af præstedømmet, som kommer direkte fra Guds Søn.

Gud velsigne Dem beder jeg i Jesu Kristi navn. Amen.

## KREDSLÆRERINDERNES

## budskab

»Dette har jeg talt til jer, for at I skal have fred i mig.« (Johs. 16:33).

Formål: At bekræfte, at ved at danne vort liv efter Kristi lærdomme kan vi få fred i vor sjæl.

Kristus kom for at berede menneskenes hjerter således, at de som værdige undersætter kunne udvikle de karaktertræk, som hører til Guds Rige. Et retfærdigt rige kan ikke oprettes af uretfærdige undersætter. Det følger deraf, at jo nærmere de enkelte personer indretter deres liv efter Kristi lærdomme, jo bedre er de skikket til at være Hans undersætter. Hvis de lever i overensstemmelse med Hans love, vil de have fred i deres hjerter, for Hans rige er et fredfuldt rige. Kærlighed er grundlaget for Hans lærdomme. Tro på Gud og tjeneste overfor deres medmennesker, retfærdighed, tolerance og tillgivelse er egenskaber, der findes hos Mesterens sande følgesvende. »Dette har jeg talt til jer«, sagde Han, »for at I skal have fred i mig.« (Joh. 16:33).

Ikke alle krige udkæmpes på slagmarken. En strid, der er lige så stormende som i en virkelig krig, kan

sommetider rase i menneskets hjerte, men den fred, der overgår al forstand, kan opnås af dem, som har lært fredens vej. Aldrig før har der været en tid, hvor flere folk var forvirrede og besvarede og søgte efter den store velsignelse, der hedder fred i sindet. Og dog, hvor enkelt ville det være for dem at opnå det gennem en retscaffen leveys. De er som de ungdommelige personer i Maeterlincks *Blue Bird*, som drog ud fra deres hjem for at søge lykken, blot for at finde, efter at de havde vandret fjern og nær, at den havde været indenfor deres rækkevidde i de kendte omgivelser ved deres eget hjem hele tiden.

I sin bog *Unto the Hills* har ældste Richard L. Evans i det afsnit, der har titlen »Fred indenfor og udenfor« fremsat nogle betydningsfulde udtalelser. Han definerer fred som hørende til

»... en sindstilstand, som lader sjælens vinduer være åbne for al sandhed, og vilje til at leve i overensstemmelse med denne sandhed .... Fred er mere end blot at være fri for krig. Den er en levemåde, en tilstand af vel-

befindende, af selvkontrol og balance ... Den, som har overvundet sig selv, har fundet fred, selv om der ingen fred er rundt omkring ham.« (*Unto the Hills*, p. 123 ff).

Hvad er det, der ødelægger den indre fred? Ældste Evans svarer:

»... forfængelighed og selvglæde, begærlighed, uhelbredelige ambitioner, uærlige tanker ... erindringen om ting, som aldrig skulle have været gjort; den forvirring, som lurer i det menneskelige sind, når demarkationslinjen mellem sandhed og fejl overskrides; bevidstheden om, at tiden hastigt løber, uden at vi har udnyttet den tilfulde .... Kort sagt, de ting som ødelægger vor fred, er de ting, som til alle tider og i alle generationer har været forbudt menneskene af Gud Herren og af erfarings klogskab ... Prisen for fred er lydlighed — lydlighed mod alt, hvad tiden har bevist, lydlighed mod alt, hvad Herren har befaleet, og lydlighed mod alle de finere ting, som mennesket allerede kender i deres inderste hjerte.« (*ibid.* p. 124 ff).

# KREDSLÆRERENS budskalb

## DADLESYGE

Forfalder du sommetider til dadlesyge? Hvordan føler du dig så tilpas? Er det noget, der virker opløftende? Føler du nogen velsignelse ved det? Forbedrer det din egen karakter? Bliver den inspireret af højere følelser? Ville du komme med de samme bemærkninger, hvis de, du taler om, var tilstede? Giver det dig en følelse af at være højsindet? Og omvendt: Hvilken indflydelse har det på dem, du kritiserer? Bliver de bedre af det? Forbedrer det deres rygte? Øger det deres indflydelse i samfundet? Lægger det et ekstra plus til deres egenskaber? Ville du blive lykkelig ved at blive omtalt på samme måde? De her stillede spørgsmål kan kun besvares negativt. Men hvorfor så give dig af med noget, der vil skade både dig og din næste?

Lad os analysere udtrykket »dadlesyge«. Det er noget rigtig ondskabsfuldt noget, fordi det dikteres af jalousi, modvilje eller nag i den hensigt at gøre personlig fortræd. Den kendetegnes ved småghed. Den fordømmer for bagateller. Den gør os uelskverdige. Den er forkert, fordi den formindsker folks dyder og forstørrelser deres fejl. Dadlesyge er et produkt af smålig, utaknemlig indstilling. Den er farlig, fordi den danner vane. Når den éngang har bidt sig fast i os, bliver den næsten instinktmæssig, denne talen nedsettende om venner og bekendte. Der findes ikke noget, der hedder beviser inden for dadlesyge. De, som lader sig påvirke af dens ødelæggende indflydelse, gør sig ofte skyldig i »fabrikation«, hentydninger og udbredelse af rygter.

Set i lyset af dette er dadlesyge ondskabsfuld og foragtelig. Alt for mange lader sig forlede dertil. For Kirken blev organiseret, forelagde Herren pligterne for de medlemmer af præstedømmet, som var udsat til at undervise andre (L. & P. 20:54). Senere anbefalede Han de hellige at »... holde op med at finde fejl hos hinanden...« (L. & P. 88:124). Dadlesyge er en fjende af enighed. Den svækker familiesammenholdet. Den ødelægger venskaber.

De mest uheldige er de uvidende ofre. Blandt dem er de mennesker, der tjener som Kirkens Generalautoriteter og lokalautoriteter.

Hvor må Herren dog sørge, når Han ser, at Hans bemyndigede tjenere bliver uretfærdigt anklaget og fornædret. Kun forrædere kan opretholde deres ledere med oprakt hånd og derefter omgående trække deres løfte om støtte tilbage ved at give sig til at kritisere. Herren har forkyndt deres skæbne, som taler ondt om Hans salvede. (L. & P. 121:16).

Dadlesyge er en fjende af sand religion. Mesteren sagde: »Døm ikke, for at I ikke skal blive dømt«. (Matt. 7:1). I det eksempel, Han gav på bøn, fremhævede Han tilgivelsens plads: »Og forlad os vor skyld, som også vi forlade vore skyldnere«. (Matt. 6:12). Med mindre vi overvinder denne dadlesyge, vil den ikke være tilgivelse for os, og uden tilgivelse er der ingen frelse.

### Månedlig rapport over kredslærerarbejde i den danske mission

JUNI 1963	Antal familier	Antal kredse	Antal lokale kredslærere	Antal missionskredslærere	Antal hjembesøgt	Pct. besøgt	Pct. besøgt sidste måned
Amager Gren	130	6	12	0	17	13 %	32 %
Kbhvn. Centrum Gren	Intet udført						
København Nordre Gren	151	13	15	4	52	34 %	42 %
København Søndre Gren	189	12	14	4	31	16 %	8 %
Nordsjælland Gren	30	4	2	2	20	67 %	62 %
Odense Gren	127	11	17	5	9	7 %	4 %
Rønne Gren	11	1	1	2	5	45 %	45 %
Slagelse Gren	34	5	7	4	17	50 %	50 %
Svendborg Gren	Intet udført						
JYLLAND DISTRIKT							
Aalborg Gren	Intet udført						
Aarhus Gren	181	8	8	10	50	28 %	28 %
Esbjerg Gren	118	9	14	2	18	15 %	23 %
Fredericia Gren	16	3	6	0	8	50 %	70 %
Frederikshavn Gren	30	3	4	2	8	27 %	50 %
Herning Gren	21	3	6	0	8	38 %	38 %
Hjørring Gren	25	1	1	2	18	72 %	64 %
Horsens Gren	31	4	6	2	28	90 %	100 %
Kolding Gren	22	2	2	2	6	27 %	45 %
Randers Gren	Intet udført						
Silkeborg Gren	30	2	4	0	7	24 %	17 %
Skive Gren	45	4	2	6	23	51 %	29 %
Sønderborg	15	2	2	2	2	13 %	33 %
Vejle Gren	20	1	0	2	16	80 %	0 %



## Efterårskonferencerne i den danske mission

afholdes til følgende tider:

København distrikt .....	19. og 20. oktober
Jylland distrikt (i Aarhus) .....	26. og 27. oktober

### Personlige nyheder

#### FØDELSEDAGE:

Vi siger til lykke til følgende søskende:

##### Helsingør:

*Amny N. Bargesen*, 65 år den 3. juli.

##### Esbjerg:

*Hans Chr. Poulsen*, 70 år den 1. september.

##### København Nordre Gren:

*Hilda Viktoria Andersen*, 80 år den 1. september.

*Hanne Christiane Andersen*, 70 år d. 2. september.

##### Skive:

*Jesper Christian Jensen*, 60 år den 2. september.

##### Aalborg:

*Magda Thomsen*, 70 år den 6. september.

*Lars Christian Larsen*, 75 år den 29. september.

##### København Centrum Gren:

*Annine Albertina Luplau*, 70 år den 14. september.

*Dorthea Christensen*, Godthåbsvej 228 D, 85 år den 22. september.

#### Bryllupper i Amerika:

Tidligere missionær i den danske mission, *Kenneth A. Searle*, viedes den 28. juni i Salt Lake Templet til Thora Kaye Dennett. Stjernen ønsker hjertelig til lykke!

Tidligere missionær i den danske mission, *Roger V. Stevenson*, viedes den 8. august i Salt Lake Templet til Linda Goodyear. Stjernen ønsker hjertelig til lykke!

#### Bryllup i Amerika:

Tidligere missionær i den danske mission, *Merrill H. Olson*, vies den 13. september i Manti Templet til Vesta Jean Morton. Stjernen ønsker hjertelig til lykke!

#### Bryllup i Amerika:

Tidligere missionær i den danske mission, *C. Gordon Ward*, viedes den 30. august i Logan Templet til Ann Seeley. Stjernen ønsker hjertelig til lykke!

#### SØLVBRYLUP:

*Esbjerg:* Broder og søster *Johannes og Anna Sorensen* fejrede den 23. juli deres sølvbryllup. Stjernen ønsker hjertelig til lykke!

*København Nordre Gren:* Broder og søster *Jørgen og Rebecca Schmidt* fejrede den 7. august deres sølvbryllup. Stjernen ønsker hjertelig til lykke!

*Amager:* Broder og søster *Kai og Vibeke Lykkegaard Nielsen* fejrer den 10. september sølvbryllup. Stjernen ønsker hjertelig til lykke!

#### Forlovelse i Amerika:

Forlovelse er indgået mellem tidligere missionær i den danske mission, *David K. Sorensen*, søn af afdøde missionspræsident Junius M. Sorensen og Mary G. Sorensen, og *Bonnie Lee Acomb*. Brylluppet er fastsat til 13. september i Salt Lake Templet. Stjernen ønsker hjertelig til lykke!

#### VELSIGNELSER:

##### Holbæk:

2. juni: Bent Colvig-Jensen og Tove Jeppesen Colvig-Jensens søn, Lars Colvig-Jensen, velsignet af broder Harry Hvistendahl.

##### Esbjerg:

5. maj: Arne Pedersen og Elisabeth Emilie Rohde Michelsens Pedersens datter, Anette Pedersen, velsignet af sin fader.

6. juni: Arne Hansen og Klara Emma Helene Lussmann Hansens søn, Gert Lussmann Hansen, velsignet af ældste F. Brent Johnson.

9. juni: Arne Hansen og Klara Emma Helene Lussmann Hansens datter, Karin Lussmann Hansen, velsignet af ældste Lenn Memmott.

#### DØDSFALD:

##### Amager:

Den 2. august døde søster *Nina Schou Jørgensen*, kun 27 år gammel, og blev begravet fra kirken på Kretavej den 8. august. Æret være søster Jørgensens minde!

*Bemærk:* Meddelelse om personlige mærkedage, fødselsdage, bryllupper, sølvbryllupper o. s. v., som ønskes optaget i STJERNEN, bedes venligst indsendt så tidligt som muligt, *senest* inden den 1. i måneden *forud* for begivenheden. Det er grenspræsidentens ansvar, at meddelelserne kommer i STJERNEN, men også andre søskende er velkomne til at sende meddelelser om 'rundes' dage. Runde fødselsdage optages fra 60 år og opefter.



#### BRYLLUP:

*Aalborg:* Lørdag den 6. juli viedes på rådhuset i Aalborg grenspræsident *Ejnar Kjeldsen Sørensen* og søster *Annelise Hellemann*. Tirsdag den 9. juli blev det unge par viet for tid og evighed i Templet i Schweiz. Stjernen ønsker hjertelig til lykke!

**Døb:**

**Roskilde:** 20. juli:  
 Alfred S. T. L. Rasmussen  
**København Centrum Gren:** 8. juli:  
 Carla Marie Christiane Lund  
 13. juli:  
 Svend Erik Stokmann Irvold  
**Nordsjælland Gren:** 27. juli:  
 Kaj Winther Lauridsen  
 Lillian Brårup Lauridsen  
**Amager Gren:** 27. juli:  
 Anni Jørgensen  
**Horsens:** 6. juli:  
 Anders Nielsen Munkholm  
**Esbjerg:** 6. juli:  
 Agnes Zenobie Kylling

**Ordinationer:**

**Holbæk:** 17. marts:  
 Bent Colvig-Jensen  
 Børge Alf Børgesen  
**København Centrum Gren:** 26. maj:  
 Hans Christian Christiansen  
 22. juli:  
 Carl Alfred John Jørgensen  
**Aalborg:** 22. juli:  
 Frank Munk Johannesen  
 Orla Stidtsen  
**Horsens:** 7. juli:  
 Anders Nielsen Munkholm

**Døbt af:**

Ældste Glen G. Simmons  
 Ældste Roger Sørensen  
 Ældste Charles Clement  
 Ældste Graydon K. Foulger  
 Ældste Arman B. Peterson  
 Ældste Shirl D. Shepherd  
 Broder Ebbe Rosenkilde  
 Ældste P. Brent Johnson

**Til:**

Diakon  
 Diakon  
 Diakon  
 Diakon  
 Lærer  
 Lærer  
 Diakon

**Håndspåleggelse ved:**

Ældste Douglas M. Hyatt  
 Ældste Gary Gibbons  
 Ældste John Hansen  
 Ældste Graydon K. Foulger  
 Ældste Graydon K. Foulger  
 Ældste Shirl D. Shepherd  
 Ældste Eric B. Lee  
 Ældste Randy Murdock

**Ordineret af:**

Ældste Michael B. Clausen  
 Ældste Michael B. Clausen  
 Broder Torkil Dressø  
 Broder Knud Hentzen  
 Broder Hans J. Schmidt  
 Broder Poul Falden  
 Broder Ebbe Langkilde

**Missionærforflytninger:**

2. juli:  
 Janet Petersen  
 6. juli:  
 Georgia Evans  
 Georgia Elmer  
 Dennis Clark  
 Howard J. Larsen  
 Gerry Christiansen  
 James Nielsen  
 James May  
 James McKee  
 Dennis Keldsen  
 Ford Stevenson  
 Lawrence Knighton  
 Steve Clawson  
 Willard Call  
 Willy Gerlach  
 Lynn Stoker  
 Franklin Hicks  
 Douglas Wray  
 Harold Wilsted  
 Steven Rasmussen  
 10. juli:  
 Brent J. Petersen  
 Poul Robbins  
 19. juli:  
 Richard Hintze  
 Dennis Read  
 Steven Streeper  
 Don Jensen  
 Kenneth Tucker  
 Larry Hansen  
 Richard Larsen  
 William Johns  
 Howard J. Larsen  
 Brent Johnson  
 LaVere Terry  
 Wayne Knight  
 James Lillywhite  
 John P. Jensen  
 Henry Isaksen  
 Willard Call  
 Willy Gerlach  
 Harold Wilsted  
 Gerry Christiansen  
 Lawrence Knighton  
 Michael Olsen  
 Frank Olsen  
 Norman Dale Andersen

**Fra:**

Missionskont.  
 Valby  
 Nørrebro  
 Missionskont.  
 Charlottenlund  
 Odense  
 Bornholm  
 Odense  
 Kolding  
 Hvidovre  
 Haderslev  
 Amager  
 Kolding  
 Hjørring  
 Holstebro  
 Søborg  
 Aalborg  
 Randers  
 Valby  
 Søborg  
 Fredensborg  
 Hellerup  
 Aarhus  
 Hillerød  
 Glostrup  
 Varde  
 Varde  
 Fredericia  
 Aalborg  
 Aalborg  
 Hobro  
 Randers  
 Bispebjerg  
 Missionskont.  
 Esbjerg  
 Sønderborg  
 Odense  
 Odense  
 Vordingborg  
 Vanløse  
 Søborg  
 Charlottenlund  
 Lyngby  
 Frederiksberg  
 Kolding  
 Aarhus  
 Aabenraa  
 Holbæk

**Til:**

Næstved  
 Nørrebro  
 Valby  
 Lyngby  
 Omrejs. ældste  
 Frederiksberg  
 Vanløse  
 Gentofte  
 Odense  
 Bornholm  
 Amager  
 Kolding  
 Holstebro  
 Søborg  
 Charlottenlund  
 Aalborg  
 Randers  
 Valby  
 Lyngby  
 Kbh. Indre By  
 Amager  
 Aarhus  
 Missionskont.  
 Nørrebro  
 Nørrebro  
 Missionskont.  
 Sønderborg  
 Sanders  
 Næstved  
 Næstved  
 Esbjerg  
 Glostrup  
 Hobro  
 Helsingør  
 Helsingør  
 Søborg  
 Ringsted  
 Vordingborg  
 Fredericia  
 Sønderborg  
 Holbæk  
 Kolding  
 Aabenraa  
 Fredericia  
 Vesterbro  
 Omrejs. ældste

Reed Christensen  
 Leon Christensen  
 Ronald Stanfield  
 Lynn Coon  
 Elaine Jensen  
 Kay Durfee  
 Sharon Hopkins  
 Georgia Evans  
 Diane Heath  
 Janet Peterson  
 Delan Memmott  
 Eva Mortensen  
 Georgia Elmer  
 Kay Lund  
 Lynn Stoker  
 Randy Murdock  
 Steven Rasmussen  
 Søborg  
 Arman Petersen  
 Cai Nielsen  
 Robert Memmott  
 29. juli:  
 Brent Frazier  
 Robert Rasmussen  
 7. august:  
 Richard Hintze  
 Paul Robbins  
 James Madsen  
 Lynn Larsen  
 Robert Rasmussen  
 David Paul Sampson  
 George Vaileland

Aarhus  
 Aarhus  
 Missionskont.  
 Nørresundby  
 Charlottenlund  
 Aalborg  
 Aalborg  
 Esbjerg  
 Esbjerg  
 Aarhus  
 Aarhus  
 Esbjerg  
 Kbh. Indre By  
 Odense  
 Odense  
 Valby  
 Kbh. Indre By  
 Aalborg  
 Esbjerg  
 Kbh. Indre By  
 Glostrup  
 Ringsted  
 Herning  
 Færøerne  
 Færøerne  
 Missionskont.  
 Aarhus  
 Haderslev  
 Hvidovre  
 Hvidovre  
 Silkeborg  
 Omrejs. ældste  
 Esbjerg  
 Nørresundby  
 Vanløse  
 Charlottenlund  
 Aalborg  
 Aalborg  
 Esbjerg  
 Esbjerg  
 Aarhus  
 Aarhus  
 Kbh. Indre By  
 Odense  
 Odense  
 Valby  
 Aarhus.  
 Frederiksberg  
 Hellerup  
 Fredensborg  
 Kbh. Indre By  
 Randers  
 Kbh. Indre By  
 Hvidovre  
 Aarhus  
 Frederiksberg  
 Missionskont.  
 Haderslev  
 Silkeborg  
 Omrejs. ældste  
 Vanguard Repr.

**Nye omrejsende ældste**

Den 6. juli er ældste *Howard Joseph Larsen* blevet kaldet som omrejsende ældste i den danske mission.

Ældste Larsen er født den 15. juli 1942 som søn af Howard S. og Dawna Larsen fra St. Anthony, Idaho. Han kom til Danmark den 20. september 1961 og har arbejdet i Vanløse, Aalborg, Skive og Charlottenlund, indtil han blev kaldet til sit nuværende kald.



Den 19. juli er ældste *Norman Dale Anderson* blevet kaldet som omrejsende ældste i den danske mission.

Ældste Anderson er født den 27. august 1942 som søn af Philip G. og Cleo Anderson fra Tucson, Arizona. Han kom til Danmark den 20. september 1961 og har arbejdet i Glostrup, Odense, Viborg, Kolding og Holbæk, indtil han blev kaldet til sit nuværende kald.



Den 7. august er ældste *David Paul Sampson* blevet kaldet som omrejsende ældste i den danske mission.

Ældste Sampson er født den 16. september 1942 som søn af David og Margrethe Sampson, Grand Junction, Colorado. Han kom til Danmark den 20. september 1961 og har arbejdet i København Indre By, Gentofte, Ørholm, Lyngby, Vejle og Silkeborg, indtil han blev kaldet til sit nuværende kald.

Vi beder Gud velsigne de nye omrejsende ældster i det store, ansvarsfulde kald, der nu er pålagt dem.

#### Missionærankomster:

Med S.A.S. via New York er følgende missionærer ankommet til den danske mission:

1. juli: *Paul Herbert Van Alfen* fra Ogden, Utah, beskikket til at arbejde i Hjørring.

*Dale E. Nelson* fra Salem, Utah, beskikket til at arbejde i Odense.

*Kenneth Ray Sorensen* fra American Fork, Utah, beskikket til at arbejde i Gentofte.

*Ralph Blair Olson* fra Laie, Hawaii, beskikket til at arbejde i Hvidovre.

*Max John Ricks* fra Sugar City, Idaho, beskikket til at arbejde i Haderslev.

8. juli: *Ralph Carl Dent* fra Ogden, Utah, beskikket til at arbejde i Hillerød.

Den 21. juli er *Ivan Nielsen* fra Amager Gren blevet beskikket som byggemissionær.



*Paul H. Van Alfen*



*Dale E. Nelson*



*Kenneth R. Sorensen*



*Ralph B. Olson*



*Max J. Ricks*



*Ralph C. Dent*



*Ivan Nielsen*

#### Missionæraflysninger:

Følgende missionærer er blevet hæderlig afløst fra deres arbejde i den danske mission:

14. august: *Gloria Ann Demsher* fra Canby, Oregon, efter sidst at have arbejdet i Valby.

14. august: *Kieth W. Merrill* fra Farmington, Utah, efter sidst at have arbejdet som 2. rådgiver i missionspræsidentskabet.

14. august: *Michael B. Clausen* fra Twin Falls, Idaho, efter sidst at have arbejdet i Hvidovre.

28. august: *Brent D. Peterson* fra Lehi, Utah, efter sidst at have arbejdet i Aarhus.

*Ralph P. Hoyal* fra El Monte, California, efter sidst at have arbejdet i Randers.



*Gloria Ann Demsher*

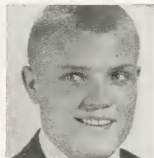

*Kieth W. Merrill*



*Michael B. Clausen*



*Brent D. Peterson*



*Ralph P. Hoyal*

## ET STORT OG FORUNDERLIGT VÆRK

(A Marvelous Work and a Wonder)

af LeGrand Richards. er nu udkommet på dansk.

Den vil i år blive brugt som lektiehefte i det aronske præstedømme, både over og under 21 år, men kan med stort udbytte læses og studeres af alle Kirkens medlemmer. Et eksemplar af bogen er sendt til hver af grenspræsidenterne, således at søskende kan se bogen der. — Prisen er kr. 15,00, og bogen kan bestilles ved indsendelse af beløbet pr. giro nr. 333.38, CHURCH OF JESUS CHRIST OF LATTER-DAY SAINTS, Priorvej 12, København F. — Husk på talonen at skrive, hvad der ønskes.

### KØB BILLIGT

	1/4 l	1/2 l	1/1 l
Fougère		4,75	8,50
Barbersprit	4,00	7,00	
El Shave	4,00	7,00	
Frisercrème	4,00	7,00	
Portugal		4,75	8,50
Bay Rhum		4,75	8,50
Hårfak	4,00	7,00	
Håndlotion	3,75	5,50	
Skin tonic	4,00	7,00	
Æg shampoo	2,75	4,00	7,00
Olie shampoo	2,75	4,00	7,00
Spécial shampoo	3,50	5,75	9,50
Brillantine	4,00	7,00	

## Joy Cosmetik!

### KØB EN GROS

	100 gr	250 gr
Sports-Crème	3,50	7,00
Cold-Crème	4,00	8,00
Dag-Crème	4,00	8,00
Rense-Crème	3,50	7,00

Plastik Spray 1 kr.

Kamme, helt dusin 2,75 Toupet-kamme 0,75 stk.

Gavæsker 5 forskellige slags

Herrer kr. 12,50 — Damer kr. 12,50

### HØJESTE KVALITET

### BE 2225 eller Joy,

Kobbelvænget 22<sup>1</sup> Kbh. Brh.

Garanti: Fuld tilfredshed eller pengene igen indenf. 8 dage

## Corona TAPET

### 10% rabat på alle lædervarer til kirkens medlemmer

Kuffter - visit- og rejsetasker - punge - tegnebøger  
skolemapper - dokumentmapper m. m.

### LÆDERVAREFORRETTNINGEN LE SAC

v. Ruth Hansen

Gl. Kongevej 163 — VE. 6397

### TEAKKOMMODE

som tegn.,  
6 skuffer  
direkte fra  
fabrik

Kun

**169,-**

50 forskellige  
komm. på lager



### ØBRO MØBLER Kommodespecialisten

Korsørn. 22 - Løgstør. 13. ØB 953

Fre dag åbent til kl. 20

## P E R S O N L I G E

Kirkens Musik, bl. a. »Zions Sangev«, søges, ligesom  
noder af enhver art har interesse. Jørgen Ljungstrøm,  
Maglegårdsallé 83, Søborg.

Gremmofonplader, lidt brugte, 78, klassiske koncert-  
plader, sælges for 50 øre pr. stk. Telefon 87 40 59.

Det verdensberømte Tabernakelkor på LP plader!  
Gratis prislister: send brevkort med navn og adresse  
til UTAH IMPORT CO. Parcelvej 70 B - Holte  
Tlf. Holte 51

Ny eller brugt folkevogn? Så snak med Mogens,  
tel. (01) HE 3280, og vær sikker på et godt køb  
altid med garanti.

Annoncer under »Personlige« må være redaktionen  
i hænde den 10. i måneden før udgivelsen. De koster  
kr. 200 pr. linie à 38 enheder.

Gamle breve og dagbøger. Til brug for en bog om  
mormon-udvandrerne 1850-1900 søges optegnelser fra  
den tid. Jørgen Schmidt, Parcelvej 70 B - Holte.  
til købs eller låns.